

دروس اللّغة العربيّة

المستوى الأول

(تدريبات لغوية)

(1) الدرس الأول

هذا

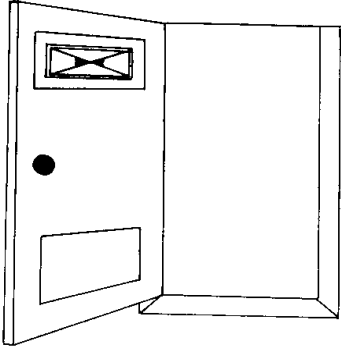

هذا بَابٌ

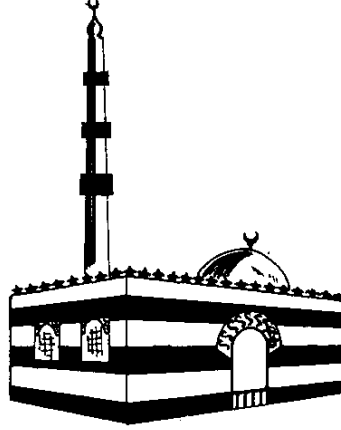

هذا مَسْجِدٌ

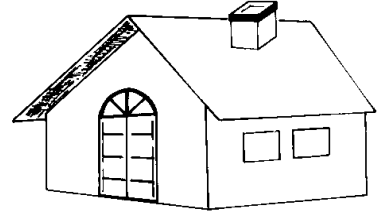

هذا بَيْتٌ



هذا مِفْتَاحٌ



هذا قَلَمٌ



هذا كِتَابٌ

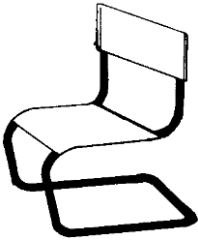

هذا كُرْسِيٌّ

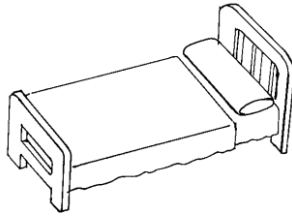

هذا سَرِيرٌ

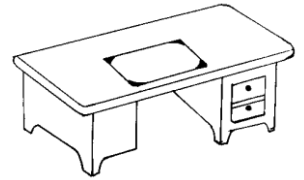

هذا مَكْتَبٌ

ما هذا ؟

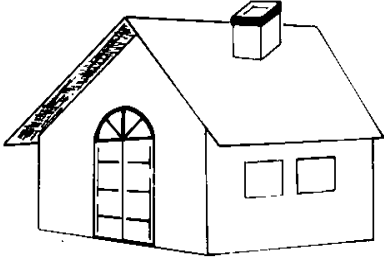

ما هذا ؟
هذا بَيْتٌ
أهذا بَيْتٌ؟
نَعَمْ ، هذا بَيْتٌ

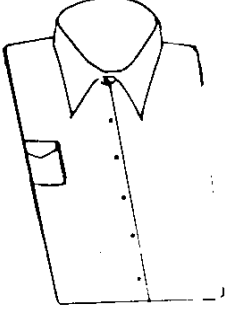

ما هذا ؟
هذا قَمِيصٌ

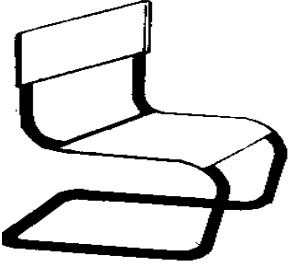

أهذا سَرِيرٌ؟
لا ، هذا كُرْسِيٌّ

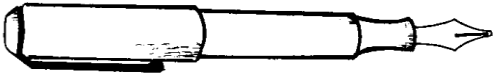

أهذا مِفْتَاحٌ
لا ، هذا قَلَمٌ

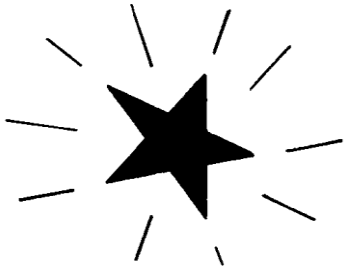

ما هذا ؟
هذا نَجْمٌ

تمارين

تمرين (١)



ما هذا؟



ما هذا

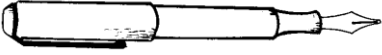

ما هذا؟

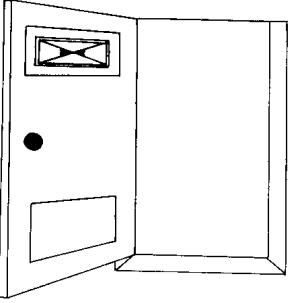

ما هذا؟

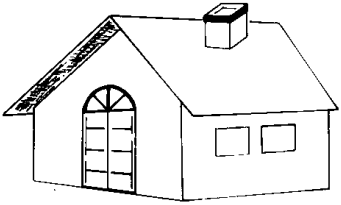

ما هذا؟

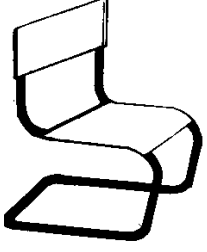

ما هذا؟

تمرين (٢)

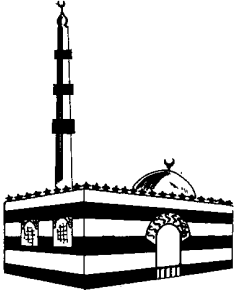

أهذا بَيْتٌ؟

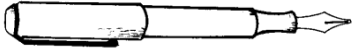

أهذا مِفْتَاحٌ؟

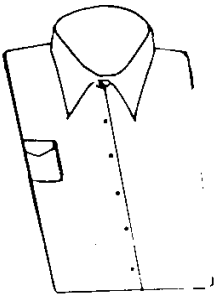

أهذا قَمِيصٌ؟



أهذا نَجْمٌ

تمرين (3)

إقرأ و اكتب :

هذا مكتب .

هذا سرير .

أهذا بيت؟

هذا مسجد.

ما هذا ؟

لا هذا مسجد .

هذا قلم .

هذا كرسي .

ما هذا ؟ هذا مفتاح .

من هذا ؟

من هذا ؟

هذا طبيِّبٌ



من هذا ؟

هذا وُلْدٌ .



من هذا ؟

أهذا وُلْدٌ ؟



هذا طَالِبٌ

لا هذا ، رَجُلٌ

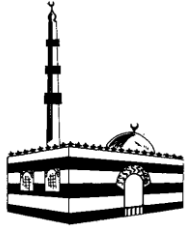

ما هذا ؟ هذا مسجدا

من هذا ؟ هذا تاجرٌ



هذا كَلْبٌ



أهذا كَلْبٌ ؟
لا ، هذا قِطٌ .

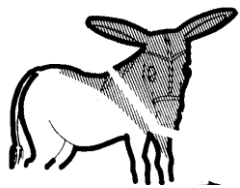

هذا حِمَارٌ



أهذا حِمَارٌ ؟
لا ، هذا حِصَانٌ



وَمَا هَذَا؟

هَذَا جَمَلٌ.

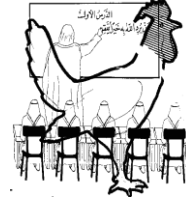

مَا هَذَا؟

هَذَا دِيكٌ.

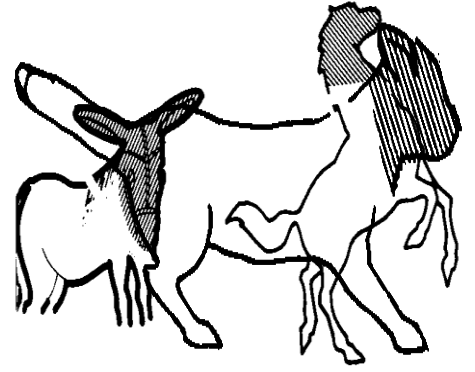

هَذَا

مُدَّ

رَسٌّ

هَذَا

دِيكٌ

هَذَا مُدْرَسٌ

أَذَلِكَ كَلْبٌ؟

لا، ذَلِكَ قِطٌّ.

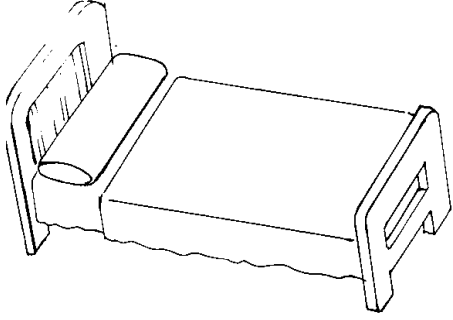

ما ذلك؟

ذلك سرير.

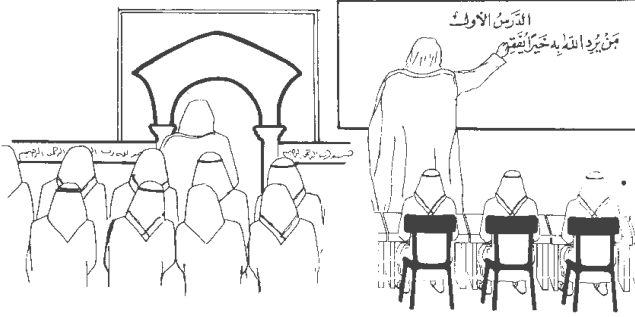

مَنْ هذا وَمَنْ ذلك؟

هذا مُدَرِّسٌ

وذلك إِمَامٌ.



ما ذلك؟

ذلك حَجَرٌ.



هذا سَكَّرٌ

وذلك لَبَنٌ.

تمرين

اِقْرَأْ وَاَكْتُبْ:

- (1) هذا سكر وذلك لبن.
(2) من ذلك؟ ذلك إمام.
(3) أذلك قط؟ لا، ذلك كلب.
(4) ما هذا؟ هذا حجر.

الكَلِمَاتُ الْجَدِيدَةُ:

لَبَنٌ	سُكَّرٌ	حَجَرٌ	إِمَامٌ
--------	---------	--------	---------

(3) الدرس الثالث

كِتَابٌ : الْكِتَابُ

بَيْتٌ : الْبَيْتُ

جَمَلٌ : الْجَمَلُ

قَلَمٌ : الْقَلَمُ

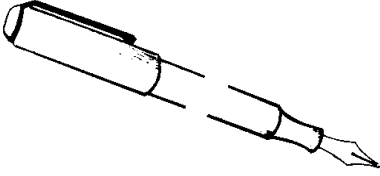

الْقَلَمُ مَكْتُوْمٌ.

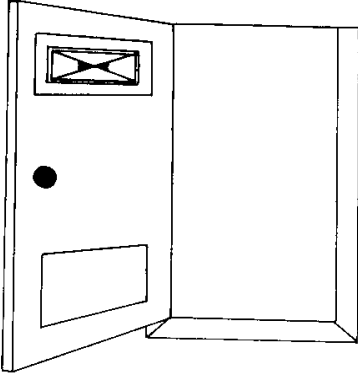

الْبَابُ مَفْتُوحٌ.

الْوَلَدُ جَالِسٌ ، وَالْمَدْرَسُ وَاقِفٌ.

(1) الكتابُ جَدِيدٌ وَالْقَلَمُ قَدِيمٌ.

(2) الْحِمَارُ صَغِيرٌ وَالْحِصَانُ

كَبِيرٌ.

(3) الكرسِيُّ مَكْسُورٌ.

(4) المِنْدِيلُ وَسِخٌ.

(5) المَاءُ بَارِدٌ.

(6) القَمَرُ جَمِيلٌ.

(7) البَيْتُ قَرِيبٌ وَالْمَسْجِدُ بَعِيدٌ.

(8) الحَجَرُ ثَقِيلٌ وَالوَرَقُ

خَفِيفٌ

(9) اللَّبَنُ حَارٌ.

(10) القَمِيصُ نَظِيفٌ.

تمارين

تمرين (1)

(1) اِقْرَأْ وَاكْتُبْ مَعَ ضَبْطٍ أَوْاخِرِ الكَلِمَاتِ:

مَسْجِدٌ. المَسْجِدُ. المَاءُ. ماء. البَيْتُ. باب. قَلَمٌ. القَلَمُ. الكَلْبُ. كلب. قَمِيصٌ. وَكْدٌ. الحَجَرُ. الولد.
حِمَارٌ. الحِمَارُ. الحِصَانُ. حِصَانٌ.

(2) اِقْرَأْ وَاكْتُبْ:

(1) المكتب مكسور.

(2) المدرس جديد.

(3) القميص وسخ.

(4) اللبن بارد.

(5) المسجد مفتوح.

(6) الحجر كبير.

(7) اللبن بارد والماء حار.

(8) الإمام جالس والمدرس واقف.

(9) القمر بعيد.

(10) المنديل نظيف.

(3) اِمْلَأْ الفَرَاغَ فِيمَا يَلِي بَوْضِعَ الكَدْمَةِ المُنَاسِبَةَ مِنَ الكَدَمَاتِ التَّالِيَةِ:

جَمِيلٌ . وَسِخٌ . مَفْتُوحٌ . حَارٌّ . ثَقِيلٌ . خَفِيفٌ .

- (1) الحجر
(2) الباب
(3) القمر
(4) الورق
(5) المنديل
(6) اللبن

(4) اِمْأَأ الفراع ففما فلف بوضع كدفة مناسفة:

- (1) نظف
(2) مكسور
(3) بارد
(4) قرفب
(5) بعفد
(6) واقف
(7) جالس
(8) كرفب
(9) قلسم
(10) جفدفد

الكلمات الجفدفة:

القمرف	جفدفد	قلسم	وسف
نظف	حار	بارد	صغرف
كرفب	مفأوح	مكسور	ثقف
خفف	جمف	واقف	جالس

رفل : الرفل

نجم : النجم

ديك : الدَّيْكُ

طالب : الطَّالِبُ

(1) النَّجْمُ بَعِيدٌ.

(2) الرَّجُلُ وَاقِفٌ.

(3) السُّكَّرُ حُلُوٌّ.

(4) الطَّالِبُ مَرِيضٌ.

(5) الدَّيْكُ جَمِيلٌ.

(6) الدَّفْتَرُ جَدِيدٌ.

(7) التَّاجِرُ غَنِيٌّ.

(8) الدُّكَّانُ مَفْتُوحٌ.

(9) الْوَلَدُ فَاقِرٌ.

(10) التُّفَاحُ لَذِيذٌ.

(11) الطَّيِّبُ طَوِيلٌ وَالْمَرِيضُ قَصِيرٌ.

تمرين (2)

(1) اِقْرَأْ وَاكْتُبْ مَعَ ضَبْطٍ أَوْاخِرِ الْكَلِمَاتِ:

الباب . التاجر . النجم . القمر . الديك . الماء . السرير . البيت . المسجد . الرجل . السكر . الورد .

(2) اِمْلَأِ الْفَرَاغَ فِيمَا يَلِي بِوَضْعِ كَلِمَةٍ مَنَاسِبَةٍ:

(2) حلو

(1) غني

(4) لذيد

(3) مريض

(6) قصير

(5) طويل

(3) اختر كلمة من القائمة (ب) تناسب الكلمة التي في القائمة (أ):

(أ)	(ب)
الطَّالِبُ	لَدِيدٌ
الدُّكَّانُ	مَكْسُورٌ
التُّفَّاحُ	ثَقِيلٌ
المَاءُ	مَفْتُوحٌ
الحَجَرُ	مَرِيضٌ
القَلَمُ	حَارٌّ

الكلمات الجديدة:

حُلُوٌّ	مَرِيضٌ	الدُّكَّانُ	عَنِيٌّ
طَوِيلٌ	فَقِيرٌ	قَصِيرٌ	التُّفَّاحُ

الْحُرُوفُ الْقَمَرِيَّةُ وَالْحُرُوفُ الشَّمْسِيَّةُ

الْحُرُوفُ الشَّمْسِيَّةُ	الْحُرُوفُ الْقَمَرِيَّةُ
(1) ت : التَّاجِرُ	(1) أ : الأَبُ
(2) ث : الثَّوْبُ	(2) ب : البَابُ
(3) د : الدَّيْكُ	(3) ج : الجَنَّةُ
(4) ذ : الذَّهَبُ	(4) ح : الحِمَازُ
(5) ر : الرَّجُلُ	(5) خ : الخُبْزُ
(6) ز : الزَّهْرَةُ	(6) ع : العَيْنُ
(7) س : السَّمَكُ	(7) غ : الغَدَاءُ
(8) ش : الشَّمْسُ	(8) ف : الفَمُ
(9) ص : الصَّدْرُ	(9) ق : القَمَرُ
(10) ض : الضَّيْفُ	(10) ك : الكَلْبُ
(11) ط : الطَّالِبُ	(11) م : المَاءُ
(12) ظ : الظَّهْرُ	(12) و : الوَلَدُ
(13) ل : اللَّحْمُ	(13) هـ : أهْوَاءُ
(14) ن : النَّجْمُ	(14) ي : اليَدُ

تمرين (3)

إقرأ الكلمات الآتية واكتبها مراعيًا قواعد نطق الحروف القمرية والشمسية:

البيت . الديك . المدرّس . الباب . الطالب . السكّر . الدفتّر . الأخ . الرسول . الوجّه . الصديّق . القرآن . الصلاة . الكعبّة . الرأس . الإصبع . الصابون . الظفّر . الفجر . الظهر . العصر . المغرب . العشاء .

(4) الدرس الرابع

أ()

المسجدُ: في المسجدِ

السريزُ: على السريرِ

البيتُ: في البيتِ

المكتبُ: على المكتبِ

ب()

هُوَ فِي العُرْفَةِ.

هُوَ فِي الحَمَّامِ.

هِيَ فِي المَطْبَخِ.

هُوَ عَلَى المَكْتَبِ

هِيَ عَلَى السَّرِيرِ.

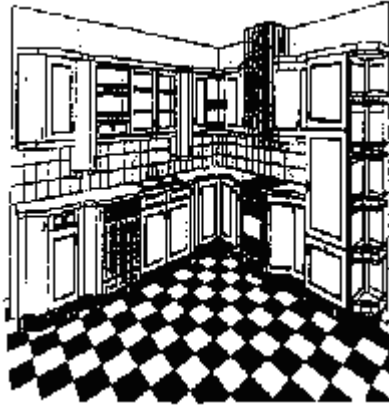

المَطْبَخُ

أَيْنَ مُحَمَّدٌ؟

وَأَيْنَ يَاسِرٌ؟

وَأَيْنَ آمَنَةُ؟

أَيْنَ الكِتَابُ؟

وَأَيْنَ السَّاعَةُ؟

تَمَارِينُ

(1) أَجِبْ عَنِ الأَسْئَلَةِ الآتِيَةِ:

..... (1) أَيْنَ الكِتَابُ؟

..... (2) أَيْنَ مُحَمَّدٌ؟

- (3) أين الساعة؟
- (4) أين ياسر؟
- (5) أين آمنة؟
- (6) أ آمنة في الغرفة؟
- (7) أ ياسر في المطبخ؟
- (8) من في الغرفة؟
- (9) ومن في الحمام؟
- (15) ماذا على المكتب؟
- (11) ماذا على السرير؟

(2) اقرأ واكتب مع ضبط أواخر الكلمات:

المدرسة، في المدرسة، في البيت، البيت، الغرفة، الحمام، في المطبخ، المكتب، على المكتب، على الكرسي،
السرير، على الكتاب، في المسجد.

-اقرأ واكتب:

- (1) الطالب في الجامعة
- (2) الرجل في المسجد
- (3) أين التاجر؟ هو في الدكان
- (4) القلم على المكتب
- (5) أين زينب؟ هي في الغرف
- (6) أين الورق؟ هو على المكتب
- (7) أين المدرس؟ هو في الفصل.
- (8) أين ياسر؟ هو في المرحاض.
- (9) الشمس والقمر في السماء.
- (10) من في الفصل؟

(أ)

آمنة

محمد

زَيْنَبُ

خَالِدٌ

فَاطِمَةٌ

حَامِدٌ

مَرِيَمُ

يَاسِرٌ

عَائِشَةُ

عَمَّارٌ

خَدِيجَةُ

سَعِيدٌ

صَفِيَّةُ

عَلِيٌّ

رُقَيْيَةُ

عَبَّاسٌ

-اقرأ واكتب مع ضبط أواخر الكلمات:

حامد، زينب، آمنة، عمّار، سعيد، فاطمة، مريم، عليّ، خالد، عباس، عائشة، محمد، صفية، خديجة.

(ب)

المسجدُ: إلى المسجدِ

البيتُ: من البيتِ



المدرس: من أين أنت؟

محمد: أنا من اليابان.

المدرس: وَمِنْ أَيْنَ عَمَّارٌ؟

محمد: هُوَ مِنَ الصِّينِ.



المدرس: وَمِنْ أَيْنَ حَامِدٌ؟

محمد: هُوَ مِنَ الْهِنْدِ.

المدرس: أَيْنَ عَبَّاسٌ؟

محمد: خَرَجَ.

المدرس: أَيْنَ ذَهَبَ؟

محمد: ذَهَبَ إِلَى الْمُدِيرِ.

المدرس: وَأَيْنَ ذَهَبَ عَلِيٌّ؟

محمد: ذَهَبَ إِلَى الْمَرْحَاضِ.

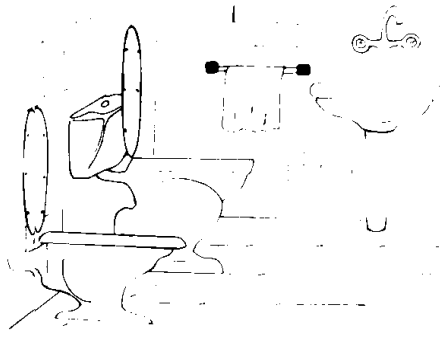

المَرْحَاضُ

تَمَارِينُ

(1) أَجِبْ عَنِ الْأَسْئَلَةِ الْآتِيَةِ:

- (1) من أين أنت؟
- (2) أأنت من الفلبين؟
- (3) مَنْ مِنَ الصِّينِ؟
- (4) من أين حامد؟
- (5) أين ذهب عباس؟
- (6) أذهب عليّ إلى المدير؟

(2) اقرأ واكتب مع ضبط أواخر الكلمات:

الغرفة، من الغرفة، من الحمام، المرحاض، إلى المرحاض، اليابان، الفلبين، من الهند، إلى الصين.

(3) اقرأ واكتب:

- (1) من أين فاطمة؟ هي من الهند.
- (2) خرج المدرس من الفصل وذهب إلى المدير
- (3) ذهب التاجر إلى الدكان.
- (4) خرج حامد من الغرفة وذهب إلى الحمام.
- (5) من خرج من الفصل؟.
- (6) خرج الطالب من المدرسة وذهب إلى الشُّوقِ.
- (7) خديجة من الصين وخالد من اليابان.

(4) ضع في الفراغ فيما يلي حرف جرٍّ مُناسِبًا:

(من - إلى - في - على)

- (1) الكتاب المكتب. (2) الطالب الفصل.

(3) ذهب حامد.....الجامعة. (4) خرج المدير.....مدرسة.

(5) ذهب محمد.....الصين.....اليابان.

الكلمات الجديدة:

الْمَدْرَسَةُ	الْفَصْلُ	الْحَمَامُ	الْمَرْحَاضُ
الْمَطْبُخُ	الْعُرْفَةُ	الْجَامِعَةُ	السُّوقُ
اليَابَانُ	الصِّينُ	الهِندُ	الفِلِيبِينُ
المَدِيرُ	ذهب	خَرَجَ	

((فِي. عَلَى. مِنْ. إِلَى))

مِنْ حُرُوفِ الْجَرِّ

(5) الدرس الخامس

سَعِيدٌ : أكتبُ

محمدُ هذا يا ياسرُ؟

ياسرُ : لا، هذا

كتابُ حامدٍ.

سعيد : أين

كتابُ محمدٍ؟

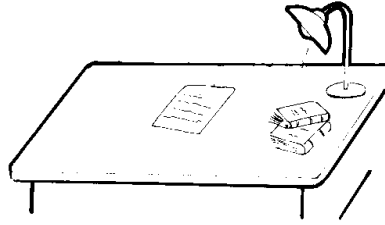

ياسر : هو على

المكتبِ هناكُ.

سعيد : أين

دَفْتَرُ عَمَّارٍ؟

ياسر : هو على

مكتبِ المدرسِ.

سعيد : قَلَمٌ مَنْ

هذا يا عليُّ؟

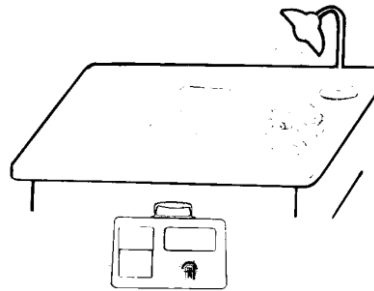

عليُّ : هذا قَلَمٌ

المدرسِ.

سعيد : أين

حَقِيْبَةُ المدرسِ؟

عليُّ : هي تَحْتِ

المكتبِ.

تَمَارِينُ

(1) أجب عن الأسئلة الآتية:

(1) أين كتاب محمد؟

(2) أين كتاب عمّار؟

(3) أين حقيبة المدرس؟

(2) أضف الكلمة الأولى إلى الثانية:

مكتبُ المدرسِ	مَكْتَبٌ، المدرسُ	كتابٌ ، محمدٌ	: كتابُ محمدٍ
.....	مفتاحُ، البيتُ	قلمٌ، حامدٌ
.....	دكانٌ ، التاجرُ	بيتٌ ، عباسٌ
.....	بيتٌ ، المهندسُ	عُرْفَةٌ ، عليٌّ
.....	إسمٌ ، الولدُ	دفترٌ ، سعيدٌ
.....	كتابٌ ، الله	منديلٌ ، ياسرٌ
.....	بنتٌ ، الطبيبُ	قميصٌ ، عمّارٌ
.....	مفتاحُ ، السيّارةُ	سريرٌ ، خالدٌ

(3) اقرأ واكتب مع ضبط أواخر الكلمات.

باب المدرسة، حمار الرجل، بيت حامد، سيارة المدير
منديل عمّار، اسم الطالب، بيت الله، في كتاب الله ،
من بيت المدرس، على مكتب المدير.

(4) اقرأ؟

(1) أين بيت المدرس؟ هو بعيدٌ.

(2) القرآن كتاب الله.

(3) الكعبة بيت الله.

- (4) محمدٌ صلى الله عليه وسلم رَسُولُ الله .
 (5) خرج المدرس من غرفة المدير.
 (6) هذا بيت حامد وذلك بيت خالد.
 (7) ابنُ عمّار طالب وابنُ ياسر تاجر.
 (8) بيت المدرس بعيدٌ وبيت التاجر قريبٌ.
 (9) هذا مفتاح السيارة. أين مفتاح البيت؟
 (10) من أنت يا ولد؟ أنا ابن عباس.
 (11) وابنُ مَنْ هو؟ هو ابن خالد.
 (12) أين مسجد رسول الله صَلَّى اللهُ عَلَيْهِ وَسَلَّمَ؟ هو في المَدِينَةُ المِنَوْرَةَ.
 (13) بنت حامد في المدرسة وبنت محمد في الجامعة.
 (14) اسم المدرس سعيد واسم المهندس خالدٌ.
 (15) عمّ الطالب عَمِّيُّ.
 (16) باب المسجد مفتوحٌ وباب المدرسة مُغْلَقٌ.
 (17) خال حامد فَقِيرٌ.
 (18) سيارة عبّاس في الشَّارِع.
 (19) ابنُ مَنْ أنت؟ أنا ابنُ المدرس.
 (20) أين الكلب؟ هو تحت السيارة.

(5) كون جملاً مفيدة بملء الفراغ فيما يلي:

- (1) البيت مُغْلَقٌ.
 (2) أين السيّارة؟
 (3) محمد صلى الله عليه وسلم
 رسول
 (4) الطبيب بعيدٌ.
 (5) القرآن كتاب.
 (6) خديجة حامدٍ
 (7) أنا المدرس.
 (8) الطالب مكسورٌ
 (9) باب مفتوح.
 (10) خرج المدرس من المدير.

(6) صَحِّحِ التَّرَكِيبَاتِ التَّالِيَةَ:

القلم الطالبِ بابُ السيارةُ.....
بنتُ حامدُ الرسولُ اللهُ.....
إِسْمُ الولدِ..... إِبْنُ المدرِسِ.....

أُسْتَاذٌ : يا أُسْتَاذُ

(7) مُحَمَّدٌ : يا مُحَمَّدُ

وَلَدٌ : يا وَلَدُ

خَالِدٌ : يا خَالِدُ

- اِقْرَأْ وَاكْتُبْ مَعَ ضَبْطِ أَوَاخِرِ الْكَلِمَاتِ:

يا عَلِيَّ. يا عَبَّاسَ. يا شَيْخَ. يا رَجُلَ. يا سِرَ.
يا عَمَّارَ. دُكْتُورَ. يا دُكْتُورَ.

(8) اِقْرَأِ الْمِثَالَ الْآتِي تَمَّ كَوْنُ أَسْئَلَةٍ مِثْلَهُ مُشِيرًا إِلَى الصُّورِ التَّالِيَةِ:



كِتَابٌ مَنْ هَذَا؟

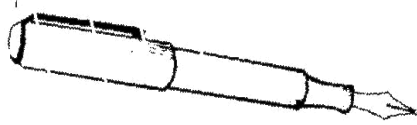

؟

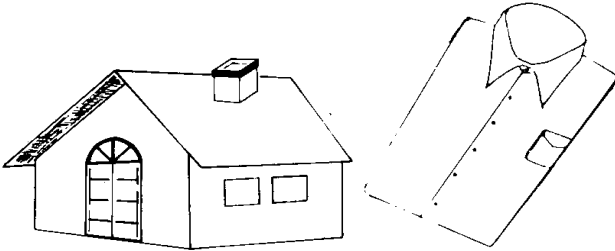

؟.....

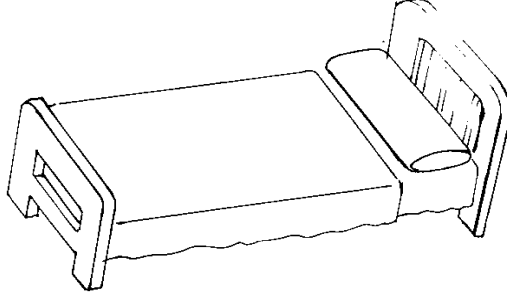

؟.....

؟.....

(9) اِسْمٌ : اِسْمُ الْوَلَدِ مُحَمَّدٌ وَاسْمُ الْبِنْتِ زَيْنَبُ.

اِسْمُ الْمَدْرَسِ حَامِدٌ. مَا اِسْمُ الْمَدِيرِ؟

اِبْنٌ : اِبْنُ خَالِدٍ فِي الْمَدْرَسَةِ وَابْنُ حَامِدٍ فِي الْجَامِعَةِ.

اِبْنُ الْمَدْرَسِ فِي الْفَصْلِ. اَيُّ اِبْنِ الْمَدِيرِ؟

اِقْرَأْ مَا يَلِي مِرَاعِيَا قَوَاعِدِ نَطْقِ هَمْزَةِ الْوَصْلِ:

(1) اِبْنُ مُحَمَّدٍ فِي الْعِرَاقِ وَابْنُ حَامِدٍ فِي الْهِنْدِ.

(2) خَرَجَ اِبْنُ الطَّبِيبِ مِنَ الْبَيْتِ.

(3) ذَهَبَ اِبْنُ التَّاجِرِ اِلَى السُّوقِ.

(4) اِسْمُ الْمُهَنْدِسِ فَيَصَلُّْ واسْمُ الطَّبِيبِ مَسْعُوْدٌ.

(5) مَا اِسْمُ الرَّجُلِ؟.

(6) اِبْنُ مِنْ اَنْتَ؟ اَنَا اِبْنُ الْوَزِيْرِ.

الكلمات الجديدة:

الرسول الكعبة الاسم الابن

العم الحال الحقيبة السيارة

الشارع معلق تحت هناك

المهندس

المدرّس

سيارة

=

=

الدرس السادس

هذه



هذا ابنُ حامدٍ وهذه بنتُ ياسرٍ.
ابنُ حامد جالسٌ و بنت ياسر واقفة.

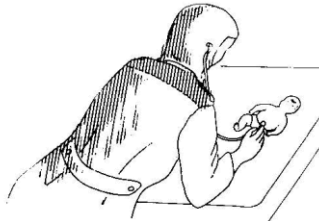

من هذه؟
هذه أُختُ المهندس.
أهي أيضاً مهندسة؟
لا، هي طبيبةٌ.

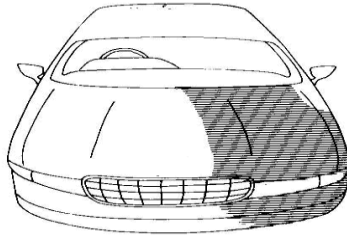

سيارة من هذه؟
هذه سيارة المدير.

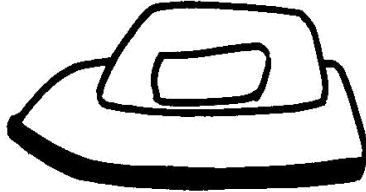

ما هذه؟
هذه مكوأة.

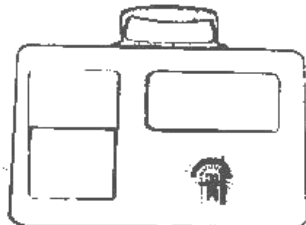

لمن هذه؟

هذه لِخَالِدٍ.



أَدْرَاجَةٌ أَنَسٍ هَذِهِ؟
لَا، هَذِهِ دَرَّاجَةٌ عَمَّارٍ. هَذِهِ جَدِيدَةٌ،
وَدَرَّاجَةٌ أَنَسٍ قَدِيمَةٌ.



هَذِهِ سَاعَةٌ عَلَيَّ . هِيَ جَمِيلَةٌ جِدًّا.



هَذِهِ مِلْعَقَةٌ وَهَذِهِ قِدْرٌ . الْمِلْعَقَةُ فِي الْقَدْرِ.

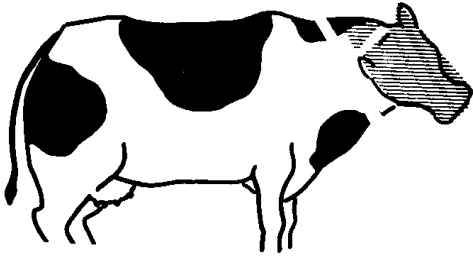

هَذِهِ بَقْرَةٌ الْفَلَّاحِ.



هَذَا أَنْفٌ وَهَذَا فَمٌّ



هَذِهِ أُذُنٌ وَهَذِهِ عَيْنٌ.



وَهَذِهِ يَدٌ وَهَذِهِ رِجْلٌ

تَمَارِين

(1) إقرأ واكتب:

- 2- من هذه؟ هذه أخت عباس.
- 4- هذا ابن المدير و هذه بنت المدرس.
- 6- أين قدر اللحم؟ هي في الثلاجة.

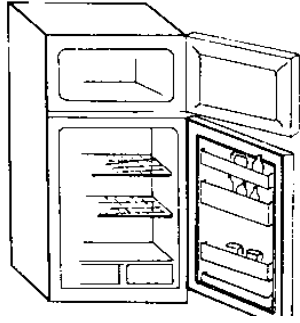

- 1- هذا مسجد وهذه مدرسة
- 3- هذا ديك وهذه دجاجة
- 5- هذه أم ياسر.
- 7- هذا باب وهذه نافذة.

(2) ما هذا و ما هذه؟

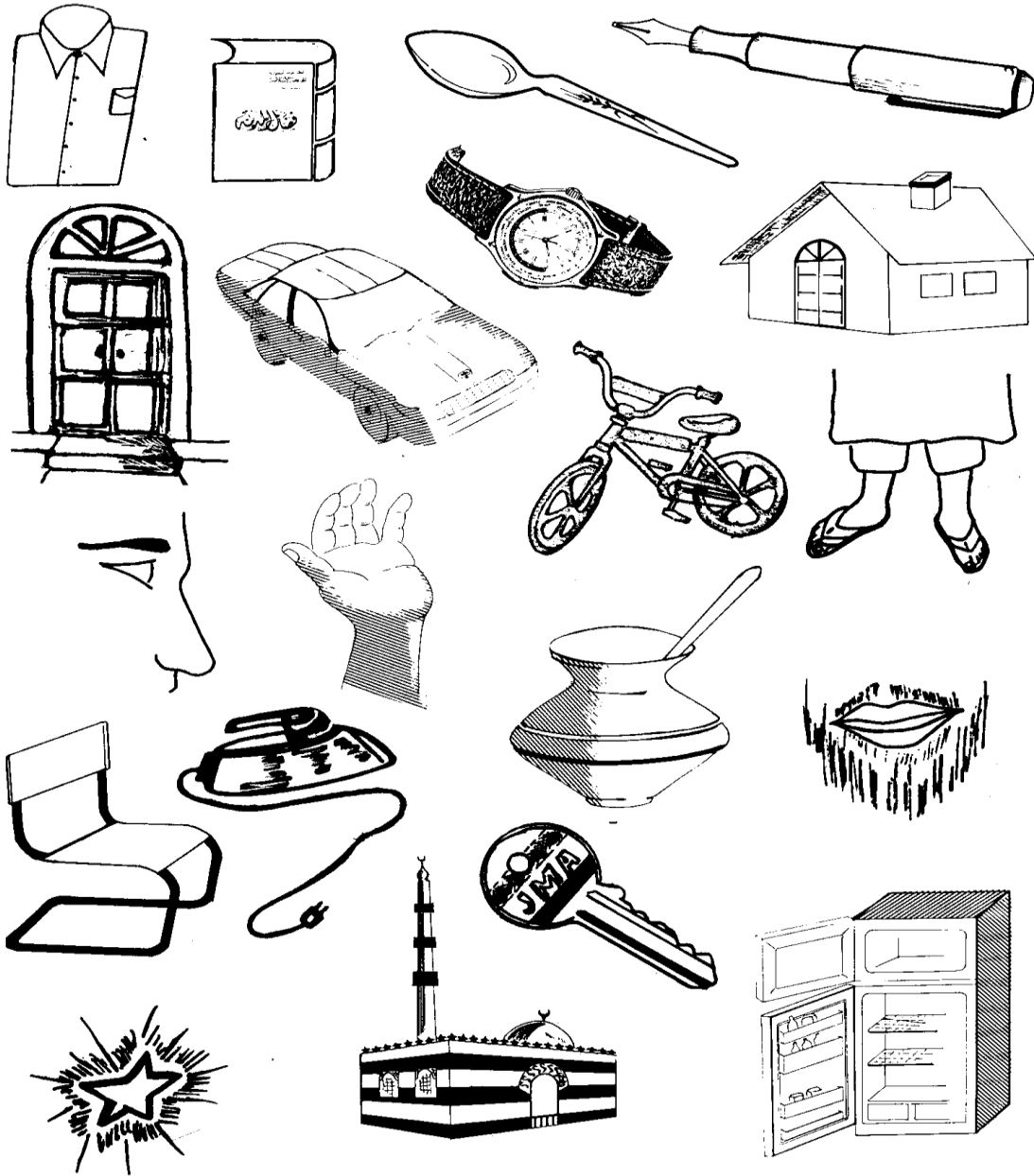

(3) اِقْرَأِ الْمِثَالَ وَكَوِّنْ جُمْلًا عَلَى غِرَارِهِ:

- | | |
|-----------------|-----------------------|
| آمنةُ طالبةٌ. | (1) محمدٌ طالبٌ. |
| فاطمةُ..... | (2) حامدٌ طبيبٌ. |
| هي..... | (3) هو مُسَلِّمٌ. |
| النافذةُ..... | (4) البابُ مُعَلَّقٌ. |
| اليدُ..... | (5) المنديلُ وَسِخٌ. |
| القَهْوَةُ..... | (6) الكَشاي حارٌّ. |
| المدرسةُ..... | (7) المسجدُ بعيدٌ. |
| الطالبةُ..... | (8) الطالبُ مريضٌ. |
| السيارةُ..... | (9) الحصانُ سَرِيعٌ. |
| الشمسُ..... | (10) القمرُ جميلٌ. |
| الأمُّ..... | (11) الأبُ جالسٌ. |

(4) صَحِّحِ الْجُمْلَةَ الْآتِيَةَ:

- | | |
|-------|--------------------------|
| | (1) حقيبةٌ مَنْ هذا؟ |
| | (2) الغرفةُ مفتوحٌ. |
| | (3) هذا سيارةُ الطبيبِ. |
| | (4) هذه مفتاحُ السيارةِ. |

(5) أين السيارة؟ هو في الشارع.

(5) اِقْرَأِ وَاكْتُبِ مَعَ ضَبْطِ أَوَاخِرِ الْكَلِمَاتِ:

- | | |
|---------------------------|---------------------------------|
| (1) هذا محمدٌ وذلك لحامد. | (2) لمن هذه؟ هذه لياسر. |
| (3) الحمد لله. | (4) لله المَشْرِقُ والمَغْرِبُ. |

الكلمات الجديدة:

المِكْوَاة	الدَّرَاجَةُ	المِلْعَقَةُ	القِدْرُ
البَقْرَةُ	القَلَّاحُ	الْأَنْفُ	القَمُ
الأُذُنُ	اليَدُ	الرِّجْلُ	الشَّايُ
الأُمُّ	الثَّلَاجَةُ	القَهْوَةُ	سَرِيعٌ
النَّافِذَةُ	جِدًّا		

(7) الدَّرْسُ السَّابِعُ

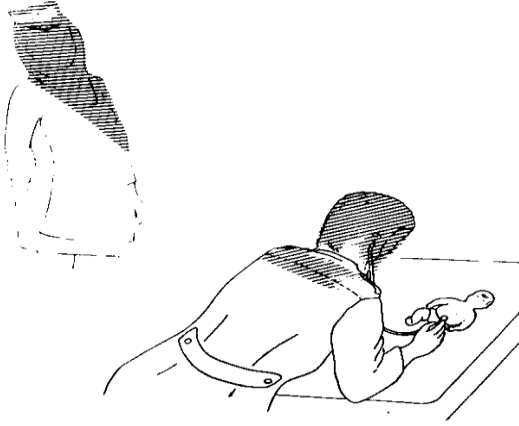

من هذه؟

هذه آمنة.

ومن تِلْكَ؟

تِلْكَ فاطمة.

هذه طبيبة وتِلْكَ مُرَّضَةٌ.

هذه من الهِنْد وتلك من اليابان.

هذه طَوِيلَةٌ وتلك قَصِيرَةٌ.

من هذا؟

هذا حامد.

ومن ذلك؟

ذلك علي.



أَتلك دجاجة؟

لا. تَلْكَ بَطَّة.

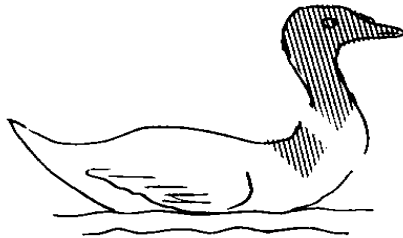

ما تِلْكَ؟

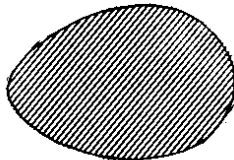

تلك بيضة.

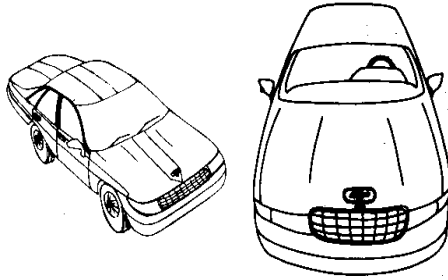

هذه سيارة المدرّس وتلك سيارة المدير.



أساعة عبّاسٍ هذه؟

لا. هذه ساعة حامدٍ ، تلك ساعة عبّاسٍ.



ذلك ديكٌ وتلك دجاجة.

تَمَارِينُ

(1) اقرأُ واكتب:

- (1) هذه مدرّسة وتلك جامعة.
- (2) ذلك حمار وتلك بقرة.
- (3) أذلك مسجد؟ لا. تلك مدرسة
- (4) هذا جمل وتلك ناقة.
- (5) هذه مدرسة وتلك طالبة.
- (6) هذا كلب وذلك قط.
- (7) هذا بيت المؤدّن وتلك حديقة التاجر

(2) أشر إلى الكلمات الآتية باسم إشارة للبعيد (ذلك، تلك):

- (1) أم.....
(2) أب.....
(3) قلم.....
(4) ملعقة.....
(5) عين.....
(6) حجر.....
(7) قميص.....
(8) قدر.....
(9) نافذة.....
(10) بقرة.....
(11) مكتب.....
(12) ناقة.....
(13) مهندس.....
(14) مؤذن.....
(15) ممرضة.....
(16) سرير.....
(17) حديقة.....
(18) طالبة.....
(19) جل.....
(20) بطّة.....

الكلمات الجديدة:

الممرضة الحديقة البطّة
المؤذن الناقة البيضة

أسماء الإشارة للبعيد	أسماء الإشارة للقريب
ذلك حامدٌ	هذا محمد
تلك زينبُ	هذه أمينة

(8) الدرس الثامن

هذا الرجل تاجر وذلك الرجل طبيب.
اسم التاجر محمود واسم الطبيب سعيد.
هذا البيت للتاجر وذلك البيت للطبيب.
بيت التاجر أمام المسجد وبيت الطبيب خلف المدرسة.
لمن هذه السيارة ولمن تلك؟
هذه السيارة للطبيب وتلك للتاجر.
هذه السيارة من اليابان وتلك من أمريكا.

تمارين

(1) أجب عن الأسئلة الآتية :

- (1) من هذا الرجل ومن ذلك الرجل؟
- (2) ما اسم التاجر؟
- (3) ما اسم الطبيب؟
- (4) من أين سيارة الطبيب؟
- (5) من أين سيارة التاجر؟
- (6) أين بيت التاجر؟
- (7) أين بيت الطبيب؟

(2) اقرأ واكتب:

- (1) هذا الولد خالد وذلك الولد محمد.
- (2) هذا الرجل مدرس وذلك الرجل مهندس.

- (3) هذا الكتاب جديد وذلك الكتاب قديم.
- (4) هذه السيّارة لعلي وتلك لخالد.
- (5) هذا الباب مفتوح وذلك الباب مُعَلَّق.
- (6) لمن هذه الساعة؟ هي لعبّاس.
- (7) أهذا البيت للطبيب؟ لا. هو للمدرس.
- (8) أهذه الدراجة لابن المؤدّن؟ نعم.
- (9) من هذا الولد؟ هو طالب من الصين.
- (10) أذلك البيت جديد؟ لا. هو قديم جدًّا.
- (11) هذه السيارة من اليابان وتلك من أميركا.
- (12) هذا السكّين من ألمانيا وتلك الملعقة من إنكلترا.

(3) اقرأ المثل الآتي ثم حوّل الجُمَل الآتية مِثْلَهُ:

- مثال: هذا كتابٌ. هذا الكتابُ لمحمدٍ.
- (1) هذا طبيبٌ. من الهند.
- (2) هذه سيّارة. للمدير.
- (3) ذلك ولدٌ. ابن المدرس.
- (4) تلك ساعة. من سويسرا.
- (5) هذا بيتٌ. للمهندس.
- (6) هذا قلمٌ. لعبّاس.
- (7) ذلك رجلٌ. مؤدّن.
- (8) هذه بيضةٌ. كبيرة.
- (9) هذا منديلٌ. وسخ.
- (10) هذه حقيبةٌ. للمدرس.

(4) اقرأ المثال الآتي ثم كوّن أسئلة وأجوبةً مثله :

- مثال : لِمَن هذا الكتابُ
- هذا الكتابُ لمحمد . (محمد)
- (1) (.....)
- (2) (.....)
- (3) (.....)
- (4) (.....)
- (5) (.....)
- (6) (.....)
- (7) (.....)
- (8) (.....)
- (9) (.....)

(.....الطالب)



(10)

(5) تأمّل الأمثلة الآتية:

إلى البيتِ	من البيتِ	في البيتِ	البيتُ
إلى المستشفىِ	من المستشفىِ	في المستشفىِ	المستشفىِ
إلى أمريكا	من أمريكا	في أمريكا	أمريكا
إلى ألمانيا	من ألمانيا	في ألمانيا	ألمانيا

اقرأ واكتب:

- (1) هذا الطبيب من إنكلترا.
- (2) ذهب حامد إلى فرنسا.
- (3) محمود مريض. هو الآن في المستشفى.
- (4) ذهب عبد الله من ألمانيا إلى إنكلترا.
- (5) هذا الكتاب لعيسى وذلك الكتاب لموسى.
- (6) هذا المهندس من أمريكا.

(6) اقرأ:

- (1) السبورة أمام الطالب وهي خلف المدرس.
- (2) أين سيارة المدرس؟ هي أمام المدرسة.
- (3) أين بيت الإمام؟ بيت الإمام خلف المسجد.
- (4) أين جلس حامد؟ جلس خلف محمود.
- (5) ذهب عمّار إلى المسجد وجلس أمام المحراب.

الكلمات الجديدة

المستشفى - ألمانيا - إنكلترا - سويسرا

السكين - فرنسا - أمام - خلف

(9) الدَّرْسُ التَّاسِعُ

)أ(

مَنْ هَذَا الرَّجُلُ؟

هُوَ عَبَّاسٌ.

عَبَّاسٌ تَاجِرٌ.

عَبَّاسٌ تَاجِرٌ عَنِّي.

حَامِدٌ مَدْرِّسٌ.

حَامِدٌ مَدْرِّسٌ جَدِيدٌ.

مَا هَذَا؟

هَذَا تَفَاحٌ.

التَّفَاحُ فَاكِهَةٌ لَدِيدَةٌ.

مَا ذَلِكَ؟

ذَلِكَ عُصْفُورٌ.

العُصْفُورُ طَائِرٌ صَغِيرٌ.

العَرَبِيَّةُ لُغَةٌ سَهْلَةٌ.

العَرَبِيَّةُ لُغَةٌ جَمِيلَةٌ.

عَمَّارٌ طَالِبٌ مُجْتَهِدٌ ، وَمُحَمَّدٌ طَالِبٌ كَسْلَانٌ.

مَنْ أَنْتَ؟

أَنَا طَالِبٌ.

أَنْتَ طَالِبٌ جَدِيدٌ؟

نَعَمْ. أَنَا طَالِبٌ جَدِيدٌ.

تَمَارِينُ

(1) إقرأ واكتب:

- (1) محمد طالب قديم.
- (2) أذلك الرجل مدرس جديد؟
- (3) هذا درس سهل.
- (4) عباس تاجر شهير.
- (5) بلال مهندس كبير.
- (6) الإنكليزية لغة صعبة.
- (7) أنت رجل غني؟
- (8) القاهرة مدينة كبيرة.
- (9) أنت مدرس قديم؟
- (10) أحمد طالب كسلان؟
- لا. هو طيب جديد.
- لا. أنا رجل فقير.
- لا. أنا مدرس جديد.
- لا. هو طالب مجتهد.

(2) ضع في الفراغ في الجمل الآتية نعتاً مناسباً:

- (1) خديجة طالبة.....
- (2) خالد تاجر.....
- (3) العربية لغة.....
- (4) العصفور طائر.....
- (5) التفاح فاكهة.....
- (6) أنا مدرس.....
- (7) محمد طيب.....
- (8) الإنكليزية لغة.....
- (9) أنت طالب.....
- (10) القاهرة مدينة.....

(3) ضع في المكان الخالي في الجمل الآتية منعتاً مناسباً:

- (1) العربية..... سهلة.
- (2) أنا..... قديم.
- (3) عمّار..... غني.
- (4) هذا..... مكسور.
- (5) فيصل..... كسلان.

(4) إقرأ:

كَسْلَانُ . جَوْعَانُ . عَطْشَانُ . غَضَبَانُ . مَاآنُ .

(2) أنت جوعان؟ لا، أنا عطشان.

(4) الكوب ماآن.

(1) أنا جوعان

(3) لماذا المدرس غضبان اليوم؟

الكلمات الجديدة:

اللغة	شهير	المدينة
الطائر	اليوم	كسلان
جوعان	عطشان	ماآن
غضبان	العصفور	اليوم

(ب)

أين المدرس؟

هو في الفصل.

وأين المدرس الجديد؟

هو عند المدير.

أين الطالب الجديد؟

ذهب إلى المكتبة.

من ذلك الرجل الطويل الذي خرج الآن من المدرسة؟

هو المدير الجديد.

ومن الولد الصغير الذي خرج الآن من الفصل؟

هو ابن المدير الجديد.

لمن

تلك السيارة

الجميلة؟

هي

للمدير

الجديد.

لِمَنْ

هذا الكتابُ

الكبيرُ؟ أهو

للمدرس؟

لا هو

للطالب

الجديد.

أين

الملعقةُ

الصغيرةُ؟

هي في

الكوب.

أين

الكرسيُّ

المكسورُ؟

هو

هناك.

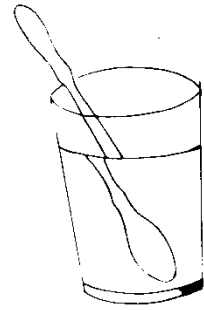

تَمَارِينُ

(1) إقرأ واكتب:

- (1) الطبيبُ الجديدُ في المستشفى والطبيب القديم في المستشفى.
- (2) القلم المكسور على المكتب.
- (3) المرَّوْحَةُ الجديدة في الغرفة الكبيرة.
- (4) اللغة العربية سهلة.
- (5) الولد الطويل الذي خرج من الفصل الآن طالب من الهند.
- (6) أنا في المدرسة الثانويَّة.
- (7) ذهب الرجل الفقير إلى الوزير.
- (8) جلس الطالب الجديد خَلْفَ حامد.
- (9) السكين الكبير حاد جداً.
- (10) من هذا الولد الصغير؟ هو آبن المدرس الجديد.

(2) إملأ في الفراغ فيما يلي بالنعت الذي بين قوسين بعد تحليلته بـ ال عند اللزوم.

- (1) أين المدرس..... (جديد) ؟
- (2) التاجر في السوق . (كبير)
- (3) أنا طالب) قديم)
- (4) جلس الطالب خلف محمد) . جديد)
- (5) من الولد الذي خرج الآن من الفصل؟ (طويل)
- (6) عمار ولد) قصير)
- (7) فيصل طيب) شهير)
- (8) لمن هذا السرير..... ؟ (مكسور)
- (9) هذا قلم) مكسور)

(10) أين السكين.....؟ (؟ حاد)

(11) لمن هذه السيارة.....؟ (جميلة)

(3) اقرأ:

(1) الطالب الذي خرج من الفصل الآن من إندونيسيا.

(2) الكتاب الذي على المكتب للمدرس.

(3) لمن هذا القلم الجميل الذي على المكتب؟

(4) البيت الكبير الذي في ذلك الشارع للوزير.

(5) السرير الذي في غرفة خالد مكسور .

جديد

بيت

=

=

نعت

منعوت

الكلمات الجديدة:

المكتبة - الآن - المروحة - المستوصف

المدرسة الثانوية - الوزير - شهير - حاد

(10) الدرس العاشر

- حامد : مَنْ أَنْتَ؟
محمد : أنا طالبٌ بالجامعة .
حامد : أ أنت طالبٌ جديدٌ ؟
محمد : نعم . أنا طالب جديد .
حامد : مِنْ أين أنت ؟
محمد : أنا مِنْ الهِنْدِ .
حامد : ما اسْمُكَ ؟
محمد : اسمي محمد .
حامد : ومن هذا الفَتَى الذي مَعَكَ ؟
محمد : هو زميلي .
حامد : أهو أيضاً من الهند ؟
محمد : لا . هو من اليابان .
حامد : ما اسمه ؟
محمد : اسمه حَمْرُةُ .
حامد : ما لُغَتُكَ يا محمد ؟
محمد : لُغَتِي الأُرْدِيَّةُ .
حامد : أهِيَ لُغَةٌ سَهْلَةٌ ؟
محمد : نعم . هي لغة سهلة .
حامد : وحمزة، ما لُغَتُهُ ؟
محمد : لُغَتُهُ الِيبَانِيَّةُ، وهي لُغَةٌ صَعْبَةٌ .

各部の名称と使いかた

- حامد :أين أبوك يا محمد؟ اللغة اليابانية
- محمد :أبي في الكويت. هو طبيب شهير.
- حامد :وأين أمك؟
- محمد :هي أيضاً في الكويت مع أبي. هي مدرّسة هناك .
- حامد :أذهبت إلى الكويت يا محمد؟
- محمد :نعم. ذهبت .
- حامد :وزميلك، أين أبوه؟
- محمد :أبوه في اليابان. هو تاجر كبير .
- حامد :ألك أخ يا محمد؟
- محمد :نعم. لي أخ واحد ، اسمه أسامة، وهو معي هنا في المدينة المنورة. ولي أخت واحدة اسمها زينب، وهي في العراق مع زوجها. زوجها مهندس .
- حامد :أعندك سيارة يا أخي؟
- محمد :لا. ما عندي سيارة . عندي دراجة. حمزة، عنده سيارة.

تمارين

(1) أجب عن الأسئلة الآتية :

- (1) ما اسمك؟
- (2) من أين أنت؟
- (3) ما لغتك؟
- (4) أين أبوك؟
- (5) أين أمك؟
- (6) ألك أخ؟
- (7) ألك أخت؟
- (8) أعندك سيارة؟
- (9) أعندك دراجة؟
- (10) أعندك قلم؟
- (11) أعندك دفتر؟
- (12) أ أبوك تاجر؟
- (13) من أين محمد؟
- (14) ما لغته؟
- (15) أين أبوه؟
- (16) أين أمه؟

- (17) من أين حمزة؟ (18) ما لغته؟
(19) أين أبوه؟ (20) أين زينب؟
(21) أين زوجها؟ (22) أزوجها مدرس؟

(2) ضع في الفراغ فيما يلي الضمير (هـ / ها):

- (1) هذه البنت طالبة. اِسْمُ زينب.
(2) محمد طبيب. وابن مهندس.
(3) هذا الرجل تاجر كبير. اسم عبد الله.
(4) آمنة في الغرفة وأم في المطبخ.
(5) عائشة طبيبة وأخت ممرضة.
(6) خرج محمد من الفصل وخرج معه زميل.

(3) هات خمسة أسئلة وأجوبة كالمثال الآتي:

أَعِنْدَكَ قَلَمٌ؟ نعم. عِنْدِي قَلَمٌ.

(4) هات خمسة أسئلة وأجوبة كالمثال الآتي:

أَعِنْدَكَ قَلَمٌ؟ لا. ما عِنْدِي قَلَمٌ.

تَأْمَلُ ما يلي:

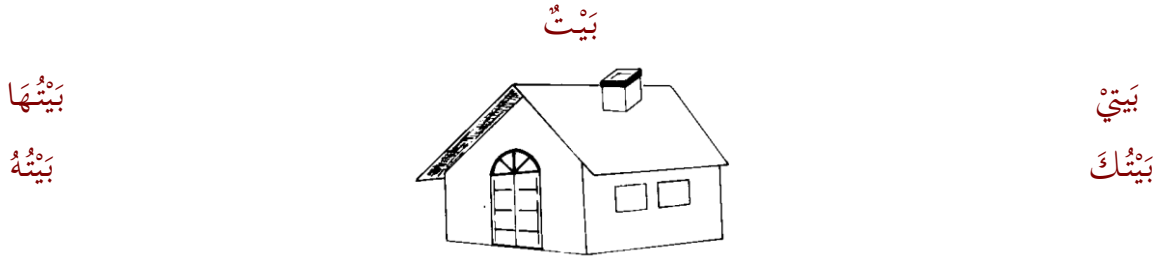

(5) أَضِفْ الأسماء الآتية إلى المتكلم والمخاطب والغائب والغائبة كما هو موضح في المثال:

هذا قلمها

.....

.....

.....

.....

.....

.....

.....

.....

قَ
هَذَا قَلَمِي هَذَا
هَذَا قَلَمِهِ
قَلَمِكَ

.....

تَابُ

.....

رِير

.....

سَم

.....

نَدِيلٌ

.....

بِنٌ

.....

يَارَةٌ

.....

فَتَاح

.....

يَد

(6) اِقْرَأُ:

لِي لَكَ لَهُ

هَهَا

(1) لِي أُخْتٌ وَاحِدَةٌ.

(2) أَلَيْكَ أَخٌ؟ لَا، مَا لِي أَخٌ.

(3) أُخْتِي هَهَا طِفْلٌ صَغِيرٌ.

(4) زَمِيلِي لَهُ أَخٌ وَأُخْتُ.
(نقول: عِنْدِي كِتَابٌ. ونقول: لِي أَخٌ. لا نقول: عِنْدِي أَخٌ.)

(7) مَعَ:

- (1) خَرَجَ حَامِدٌ مَعَ خَالِدٍ.
- (2) ذَهَبَ الطَّيِّبُ مَعَ المِهْنَدِسِ.
- (3) جَلَسَ المَدْرَسُ مَعَ المَدِيرِ.
- (4) مَنْ مَعَكَ يَا عَلِيٌّ؟ مَعِيَ زَمِيلِي.
- (5) آمَنَةٌ مَعَهَا زَوْجُهَا.
- (6) خَرَجَ أَبِي مِنَ البَيْتِ. مَنْ خَرَجَ مَعَهُ؟ خَرَجَ مَعَهُ عَمِّي.

(8)

بَيْتِي	بَيْتُهَا	بَيْتُهُ	بَيْتُكَ	بَيْتٌ
أَبِي	أَبُوهَا	أَبُوهُ	أَبُوكَ	أَبٌ
أَخِي	أَخُوهَا	أَخُوهُ	أَخُوكَ	أَخٌ

- (1) أَبِي وَأُمِّي فِي البَيْتِ.
- (2) أَيْنَ أَبُوكَ يَا حَامِدٌ؟ ذَهَبَ إِلَى السُّوقِ.
- (3) أأَخُوكَ طَيِّبٌ؟ لا، هُوَ مَدْرَسٌ.
- (4) زَيْنَبُ فِي الرِّيَاضِ. أَخُوهَا فِي الطَّائِفِ وَأَبُوهَا فِي المَدِينَةِ المُنُورَةِ.
- (5) هَذَا الطَّالِبُ أَبُوهُ وَزَيْرٌ وَأَخُوهُ تَاجِرٌ كَبِيرٌ.
- (6) ذَهَبَ أَخِي إِلَى المَدْرَسَةِ وَذَهَبَ أَبِي إِلَى الجَامِعَةِ.

(9)

مُحَمَّدٌ	خَالِدٌ	حَامِدٌ	عَبَّاسٌ	مُحَمَّدٌ
حَمْرَةٌ	طَلْحَةُ	أَسَامَةُ	مُعَاوِيَةُ	عِكْرَمَةُ

إقرأ الأسماء الآتية واضبط أواخرها:

خالد. حمزة. عمار. أنس. معاوية. حامد. أسامة. عكرمة. عباس. محمد. طلحة.

الكلمات الجديدة:

الزَّمِيلُ الزَّوْجُ وَاحِدٌ فَتَى مَعَ

الطُّفْلُ الكُؤَيْتُ اللَعَةُ

(11) الدرس الحادي عشر

بَيْتِي

هذا بيتي. بيتي أمام المسجد. بيتي جميل. فيه حديقة صغيرة.
هذه غرفتي. فيها نافذة كبيرة ومروحة جميلة. هذا سريري وهذا كرسي وهذا مكتبي. ساعتى وقلمي
وكتابي على المكتب. وحقيقتي تحت المكتب. نافذة غرفتي مفتوحة.
هذه غرفة أخي. وتلك غرفة أختي. غرفة أخي كبيرة وغرفة أختي صغيرة. غرفة أخي أمام غرفتي وغرفة
أختي أمام المطبخ.
لي أخ واحد اسمه أسامة، ولي أخت واحدة اسمها سعاد.
أبي وأمي في تلك الغرفة الكبيرة.
أنا أحب أبي وأمي. وأحب أخي وأختي.

تَمَارِينُ

(1) اقرأ واكتب:

- (1) من في هذا البيت؟ فِيهِ حامد.
- (2) ماذا في الحقيقة؟ فِيهَا كتابي وقلمي ودفترى.
- (3) من في السيارة؟ فِيهَا أبي وأمي وأخي وأختي.
- (4) من في مسجد الجامعة الآن؟ ما فِيهِ أخذ.
- (5) من في هذه الغرفة؟ فِيهَا المدير.

(2) اقرأ:

- (1) أحب أبي وأمي.
- (2) أحب أخي وأختي.

(3) أحب زميلي.

(5) أحب الله.

(7) أحب اللغة العربية.

(4) أحب أستاذي.

(6) أحب النبي صلى الله عليه وسلم.

(12) الدرس الثاني عشر

سُعاد: السلام عليكِ ورحمة الله وبركاته.

البنث: وعليك السلام ورحمة الله وبركاته.

كَيْفَ حَالُكَ

يا بنثُ؟

أنا بِخَيْرٍ والحمدُ

لله.

من أين أنتِ؟

أنا من الرياض.

ما اسمُكِ؟

اسمي آمنة.

أين أبوك؟

أبي هنا في المدينة المنورة. هو مُوجَّهٌ في المدرسة الثانوية.

وأين أمُّكِ؟

هي أيضاً هنا. هي طبيبة في مستشفى الولادة.

ومن هذه الفتاة التي مَعَكَ؟ أهي أختُكِ؟

لا. هي بنثُ عمِّي.

ما اسمها؟

اسمها فاطمة.

أهي، زميلتُكِ؟..

لا. أنا في المدرسة المتوسطة وهي في المدرسة الثانوية.

ألكِ أختٌ؟

لا. ما لي أخت.

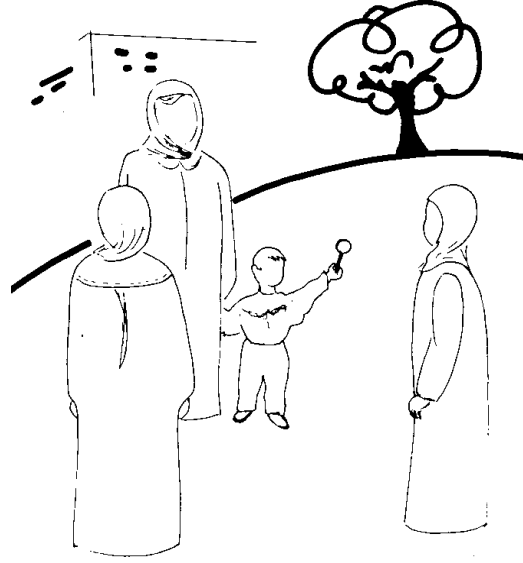

أَلِكِ أَخٌ؟

نعم. لي أخ كبير وهو طالبٌ بالجامعة.

ومن هذا الطِّفْلِ الذي مَعَكَ؟

هو ابنٌ أخي.

ما اسمُه؟

اسمُه سَعْدٌ.

أ أمِّكَ في البيت الآن؟

لا. ذَهَبْتُ إلى المستشفى.

تمارين

(1) اقرأ واكتب:

(2) كيف حالك يا أمي؟

(1) كيف حالك يا أبي؟

(3) أين ابنك يا زينب؟ ذهب إلى المسجد.

(4) أين بنتك يا آمنة؟ ذهبت إلى المدرسة.

(5) لمن هذه الساعة الجميلة؟ أهي لك، يا فاطمة؟ نعم هي لي.

(6) أهذا قلمك يا محمد؟ لا. هذا قلمك أنت.

(7) تلك السيارة الجميلة التي خرجت الآن من المدرسة للمدير.

(8) أنت مهندس يا أخي؟ لا أنا طبيب.

(9) أنت طبيبة يا أختي؟ لا. أنا مدرسة.

(2) اقرأ كلَّ جملة من الجمل الآتية، ثم اقرأها أخرى بعد تغيير المنادى كما هو موضح في المثال:

أين قَلْمُكَ يا أمي؟

مثال: أين قَلْمُكَ

(1) أعندكَ قَلَمٌ يا آمنة؟

يا محمد؟

(2) أين بيتك يا يا أستاذتي؟
أستاذي؟

(3) أهذا الدفتر يا فاطمة؟
لك يا علي؟

(4) من أين أنت يا أختي؟
يا أخي؟

(5) أين أبوك يا يا خديجة؟
خالد؟

(6) أنت يا خالتي؟
مريض يا خالي؟

(7) أين بنتك يا يا عمّتي؟
عمّتي؟

(8) ألك أخ يا يا سعاد؟
حامد؟

(9) ماذا عندك يا أختي؟
يا أخي؟

(10) السلام يا أمّتي؟
عليك يا أبي؟

(3) أنث الفاعل في كل من الجمل الآتية:

مثال: خَرَجَ خَرَجَتْ أَمَةٌ مِنَ الْبَيْتِ.

محمد من البيت.

(1) ذَهَبَ

..... المدرس إلى

الفصل.

(2) ذَهَبَ

أبي إلى المستشفى.

(3) جَلَسَ

الطالب في

الفصل.

(4) خرج

أخي من البيت.

(4) تأمّلْ ما يلي: جَلَسْتُ الطَّالِبَةُ = جلست الطَّالِبَةُ

ال = الِ

(5) اقرأ الجمل الآتية:

(1) من الفَتَى الذي خرج من بيتك الآن؟ هو ابن عمي.

(2) من الفتاة التي خرجت من بيتك الآن يا محمد؟ هي بنتُ خالتي.

(3) لمن المفتاح الذي على المكتب؟ هو للمدرس.

(4) لمن الساعة التي على السرير؟ هي لِزَوْجِ أختي.

(6) أكملْ الجمل الآتية بوضع اسمٍ مَوْصُولٍ مناسب (الذي، التي) في الفراغ:

(1) الكتاب . على المكتب للمدرس .

(2) القلم في حقيقتي مكسور.

(3) السيارة خَرَجْتُ من المستشفى الآن للطبيب الجديد.

(4) الكلب في الحديقة مريض.

(5) الفتى خَرَجَ من المسجد الآن ابن المؤذن.

- (6) تلك البطة تحت الشجرة لبنت الفلاح.
(7) البيت الجديد في ذلك الشارع للوزير.
(8) الدرس بعد هذا الدرس سهل جدًا.
(9) من الفتاة جلست أمام المدرسة؟ هي طالبة من ماليزيا.
(10) أتلك الحقيبة تحت المكتب لك يا خالد؟ لا. هي لصديقي محمد.

الكلمات الجديدة:

العمّة: أختُ الأبِ	العمّ: أخو الأب
الخالة: أخت الأمّ	الخال: أخو الأمّ
مستشفى الولادة	الفلاح

(13) الدَّرْسُ الثَّلَاثُ عَشَرَ

١١٤١



مَنْ هَؤُلَاءِ الْفَتِيَّةُ
الطَّوَالُ يَا عَلِيّ؟

هُنَّ طَلَابٌ جُدُّدٌ.

مَنْ أَيْنَ هُنَّ؟

هُنَّ مِنْ أَمْرِيكَ.

أَهُنَّ زُمَلَاؤُكَ؟

نَعَمْ. هُنَّ زُمَلَائِي.

هُنَّ فِي فَصْلِي.

أَهُنَّ مُجْتَهِدُونَ؟

نَعَمْ. هُنَّ مُجْتَهِدُونَ.

مَا أَسْمَاؤُهُنَّ؟

أَسْمَاؤُهُنَّ: يَاسِرٌ

وَزَكْرِيَّا وَمُوسَى وَعَبْدُ اللَّهِ.

وَمَنْ هَؤُلَاءِ الرِّجَالُ

الْقَصَاةُ؟

هُمُ حُجَّاجٌ.

مَنْ أَيْنَ هُمْ؟

بَعْضُهُمْ مِنَ الصِّينِ

وَبَعْضُهُمْ مِنَ الْيَابَانِ.



أين مُوسَى وأَصْدِقَاؤُهُ؟
ذَهَبُوا إِلَى المَطْعَمِ .

تَمَارِينُ

(1) حَوِّلِ المُبْتَدَأَ فِي كُلِّ مِنَ الجُمَلِ الآتِيَةِ إِلَى جَمْعٍ:

- مثال: هؤلاءِ طُلابٌ هذا طالب.
- (1) هذا تاجرٌ.
(طُلابٌ)
- (2) هذا حاجٌ.
(بُجارٌ)
- (3) هذا رَجُلٌ.
(رِجالٌ)
- (4) هذا كبيرٌ.
(كِبارٌ)
- (5) هذا صَغِيرٌ.
(صِغارٌ)
- (6) هذا قَصِيرٌ.
(قِصارٌ)
- (7) هذا طويلٌ.
(طِوالٌ)
- (8) هذا وَلَدٌ.
(أولادٌ)
- (9) هذا ابنٌ.
(أبناءٌ)
- (10)
(أعمامٌ)

	هذا عَمٌّ.
(شُيُوخٌ)	(11)
	هذا شَيْخٌ.
(ضُيُوفٌ)	(12)
	هذا ضَيْفٌ.
(زُمَلَاءٌ)	(13)
	هذا زَمِيلٌ.
(فُقَرَاءٌ)	(14)
	هذا فَقِيرٌ.
(أَعْنِيَاءٌ)	(15)
	هذا عَنِيٌّ.
(أَصْدِقَاءٌ)	(16)
	هذا صَدِيقٌ.
(أَطِبَّاءٌ)	(17)
	هذا طَبِيبٌ.
(فَنِّيَّةٌ)	(18)
	هذا فَنِيٌّ.
(إِخْوَةٌ)	(19)
	هذا أُنٌ.
(جُدُدٌ)	(20)
	هذا جَدِيدٌ.
(مَدْرَسُونَ)	(21)
	هذا مَدْرَسٌ.
(مُهَنْدِسُونَ)	(22)
	هذا مِهْنَدِسٌ.
(فَلَاحُونَ)	(23)
	هذا فَلَاحٌ.
(مَجْتَهِدُونَ)	(24)
	هذا مَجْتَهِدٌ.

(2) حوّل المفردات التي تحتها خط إلى جموع كما هو موضّح في المثال:

مثال : من هذا الرجل؟ هو حاجّ . من هؤلاء الرجال؟ هم حاجّج.

(1) من أين هذا الطالب؟ هو من الهند.....

(2) أين التاجر الكبير؟ هو في السوق.....

(3) أين المدرس الجديد؟ هو عند المدير.....

(4) أين الطالب الجديد؟ أهو في الفصل؟.....

(5) أهذا الطالب غني؟ لا. هو فقير.....

(6) من هذا الرجل؟ هو ضيفٌ.....

(7) لي أخ كبير. هو طالب بالجامعة.....

(8) أين صديقك؟ ذهب إلى المكتبة.....

(9) محمد له ابن صغير. هو طالب في المدرسة.....

(10) أزميلك مجتهد؟ نعم، هو مجتهد.....

(3) أضيفُ الأسماء الآتية مرة إلى اسم ظاهر وأخرى إلى ضمير كما هو موضّح في المثال:

مثال: أبنَاءُ	أبناء محمد	أبنائُه
أسماءٌ	الطلابِ.....	هُم
زُملاءُ	حامدٍ.....	كَ
أصديقاً	المدرس.....	هُ.

(4) اقرأ المثال ثم حوّل الجمل الآتية مثله:

مثال: الطالبُ ذهبَ إلى المطعم. الطلابُ ذهبوا إلى المطعم.

(1) الطالب جَلَسَ في الفصل.

(2) المدرس خَرَجَ من المدرسة.

(3) التاجر ذَهَبَ إلى السوق.

(5) إقرأ واكتب:

(1) الطلاب في الفصل.

(2) من هؤلاء الأولاد؟ أهم أبنائك؟ لا. هم أبناء أخي.

(3) من هؤلاء النَّاس؟ هم حجاج من تركيا.

(4) أين التجار؟ ذهبوا إلى السوق.

(5) من هؤلاء الرجال؟ هم ضيوف.

(6) الفلاحون في الحُقُول وأبنائهم في المدرسة.

(7) أين الطلاب الجدد؟ بعضهم في الفصل وبعضهم عند المدير.

(8) أعمامي تجار كبار. (9) هؤلاء إخوتي.

(10) أين أبنائك يا علي؟ هم في الدكان.

(11) الطلابُ الكبار في الملعب والطلاب الصغار في الفصل

(12) هؤلاء الفتية إخوة. أبوهم إمام هذا المسجد.

(13) هؤلاء الرجال فلاحون من قَرْبِي .

(14) أين الطلاب الجدد؟ أخرجوا؟ نعم. خرجوا وذهبوا إلى المكتبة.

(15) هؤلاء الأطباء مسلمون؟ نعم. هم مسلمون.

(16) لي أبناء صغار. بعضهم في المدرسة الإبتدائية وبعضهم في المدرسة المتوسطة.

(6) اكتب جمع الكلمات الآتية:

كبير.....	مسلم.....	رجل.....	ابن.....
ضيف.....	فتى.....	حاج.....	أن.....
صغير.....	طويل.....	غني.....	فقير.....

الكلمات الجديدة:

الحُقْلُ ج: حُقُولُ النَّاسِ الْقَرْيَةُ
الضَيْفُ الشَّيْخُ الْمَطْعَمُ الْمَدْرَسَةُ الْإِبْتِدَائِيَّةُ

"ب"

مَنْ هُوَاءِ الْفَتَيَاتِ يَا مَرِيْمُ؟
هُنَّ زَمِيْلَاتِي.

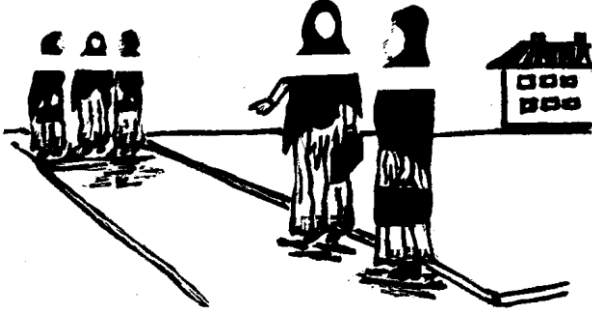

أَأَخَوَاتُ هُنَّ؟
نَعَمْ هُنَّ أَخَوَاتٌ.
مَنْ أَبُوهُنَّ؟
أَبُوهُنَّ الشَّيْخُ بِلَالٌ . أُمُّهُنَّ أَسْتَاذَاتِي.

أَيْنَ بَيْتُهُنَّ؟
بَيْتُهُنَّ قَرِيبٌ مِنَ الْمَدْرَسَةِ.

تَمَارِينُ

(1) حوّل المبتدأ في الجمل الآتية إلى جمع كما هو موضح في المثال:

مثال: هذه بنت. هُوَاءِ بَنَاتٌ. (بَنَاتٌ)

- (1) هذه طالبةٌ. (.....) (طالِبَاتٌ)
- (2) هذه مُدْرَسَةٌ. (.....) (مُدْرَسَاتٌ)
- (3) هذه طبيبةٌ. (.....) (طَبِيبَاتٌ)
- (4) هذه مُسَلِّمَةٌ. (.....) (مُسَلِّمَاتٌ)
- (5) هذه زَوْجَةٌ. (.....) (زَوَّجَاتٌ)
- (6) هذه أُخْتٌ. (.....) (أَخَوَاتٌ)
- (7) هذه فَتَاةٌ. (.....) (فَتَيَاتٌ)
- (8) هذه جديدةٌ. (.....) (جُدُدٌ)
- (9) هذه كبيرةٌ. (.....) (كِبَارٌ)
- (10) هذه صغيرةٌ. (.....) (صِغَارٌ)
- (11) هذه طويلةٌ. (.....) (طَوَالٌ)

(2) اقرأ واكتب:

- (1) هؤلاء إخوتي وهؤلاء أخواتي.
- (2) من هؤلاء الفتيات؟ هؤلاء بنات المدرسة.
- (3) هؤلاء الفتيات زميلاتي. أبوهنّ طبيب وأمهنّ مدرّسة.
- (4) أين الطالبات الجدد؟ ذهبنّ إلى المكتبة.
- (5) أين بناتك ياعمّتي؟ هنّ في المطبخ.
- (6) هؤلاء الممرّضات مسلمات؟ نعم.
- (7) هؤلاء طبيبات. أزواجهنّ مدرسون.
- (8) من هذه المرأة؟ هي زَوْجَةُ الطبيب الجديد.
- (9) أبناتك في المدرسة الثانويّة يا أسامة؟ بعضها في المدرسة الثانويّة وبعضهنّ في المدرسة المتوسطة.
- (10) ألك بنات يا ليلى؟ نعم لي بنات كبار. وهنّ طالبات بالجامعة.
- (11) من هؤلاء النساء الطوال؟ هنّ طبيبات من أمريكا.
- (12) الطبيبات خرجنّ من المستشفى.

(3) إقرأ المثل ثم حوّل الجمل الآتية مثله:

مثال: زينب خَرَجَتْ من الفصل. زينب وآمنه ومريم خَرَجْنَ من الفصل

- (1) المدرّسة دَهَبَتْ إلى الفصل.....
- (2) الطالبة الجديدة جَلَسَتْ في الفصل.....
- (3) بنت محمد دَهَبَتْ إلى المدرسة.....

(4) أَشِرْ إلى الأسماء التالية باسم إشارةٍ للقريب (هذا، هذه، هؤلاء):

- (1) أخي (٢)..... أختي (٣)..... رجال
- (4) مدرسون (٥)..... طالبات (٦)..... (أمي)
- (7) أي (٨)..... طالبة (٩)..... (طبيبات)
- (10) تجار.....

(5) ضع في الأماكن الخالية من الجمل الآتية ضميراً مناسباً (هُوَ، هِيَ، هُمْ، هُنَّ):

- (1) من هذا الرجل؟ مدرّسنا.
- (2) أين الطالبات؟ في الفصل.
- (3) من هؤلاء الفتية؟ أبناء المدرس.
- (4) أين الطالبة الجديدة؟ في المكتبة.
- (5) من هؤلاء الناس؟ حجاج من الهند.
- (6) أين الطبيبات؟ في مستشفى الولادة.
- (7) من هذا الولد الذي خرج من بيتك؟ ابن أخي.
- (8) من أين هؤلاء الضيوف؟ من الرياض.
- (9) من أين هؤلاء الممرضات؟ من الفلبين.
- (10) من هذه الفتاة؟ بنت المدرسة.

(6) هاتِ جمع الأسماء الآتية:

أخت	بنت	مسلمة	طبيبة
طبيب	زوج	زوجة	فتاة
كبيرة	طويلة	جديدة	أخ
كبير	جديد		

أَسْمَاءُ الإِشَارَةِ لِلقَرِيبِ

هؤلاءِ طلابٌ

هؤلاءِ طالباتٌ

هذا طالبٌ

هذه طالبةٌ

الكلمات الجديدة:

المرأةُ ج : نساءٌ

الزوج ج : أزواج

قَرِيبٌ

(المرأةُ: بدون ال : امرأة)

"ج"

هؤلاء إخوتي وأولئك أصدقائي. من أولئك الرجال الطوال؟

هم أطباء من أمريكا.

من أولئك النساء؟

هن أمهات الطالبات.

آباء الطلاب عند المدير.

أولئك النساء خالاتك يا مريم؟

لا. هن عماتي.

هؤلاء أطباء وأولئك مهندسون.

هؤلاء الرجال فقراء وأولئك أغنياء.
أولئك الطلاب ضعاف.
من أولئك الرجال؟
هم وزراء.

تمارين

(1) حوّل المبتدأ في كلٍّ من الجمل الآتية إلى جمع، مع تغيير ما يلزم.

مثال: ذلك الرجل مدرس. أولئك الرجالُ مدرسون.

(1) من ذلك الفتى؟

(2) من أين ذلك المدرس؟

(3) تلك الفتاة بنت الطبيب

(4) هذا الطالب من إنكلترا وذلك من فرنسا

(5) أذلك المهندس مسلم؟

(6) هذه المرأة ممرضة وتلك طبيبة

(7) من هذا الولد الطويل؟

(8) تلك الفتاة الصغيرة أخت حامدٍ

(9) تلك المرأة أمّ الطالبة

(10) ذلك الرجل عالم كبير من المملكة العربية السعودية

(2) أشرْ إلى الأسماء الآتية باسم إشارة للبعيد (ذلك، تلك، أولئك):

(1) طالب.

(2) تجار.

(3) مدرسات.

(4) طبيبة جديدة.

(5) أمّهات الطالبات.

(6) آباء الطلاب.

(7) فلاح.

(8) أمّ محمد.

..... (10) أخواني.

..... (9) صديقي.

..... (11) إخوتي.

(3) هات جمع الكلمات الآتية:

أم..... أب.....
ضعيف..... وزير.....
إمراة.....
عممة.....
إسم.....

(4) اقرأ واكتب:

أَصْدِقَاءُ أَغْنِيَاءُ أَقْوِيَاءُ أَطِبَّاءُ
فُقَرَاءُ زُمَلَاءُ وُزَرَاءُ عُلَمَاءُ

أَسْمَاءُ الْإِشَارَةِ لِلْبَعِيدِ

الجمع	المفرد	
أُولَئِكَ طُلَّابٌ	ذَلِكَ طَالِبٌ	المذكر
أُولَئِكَ طَالِبَاتٌ	تِلْكَ طَالِيَةٌ	المؤنث
مُحَمَّدٌ وَحَامِدٌ وَعَلِيٌّ ذَهَبُوا.	مُحَمَّدٌ ذَهَبَ.	
مَرْيَمٌ وَأَمْنَةُ وَقَاطِمَةُ ذَهَبْنَ.	مَرْيَمٌ ذَهَبَتْ.	

الكلمات الجديدة:

ضَعِيفٌ أمُّ ج: أُمَّهَاتُ أبٌ ج: آبَاءُ
ج ضِعَافٌ قَوِيٌّ ج: أَقْوِيَاءُ عَالِمٌ ج: عُلَمَاءُ
ضَعِيفَةٌ

(14) الدرس الرابع عشر

- الفتيّة: السّلامُ عَلَيْنُكُمْ.
حامد: وَعَلَيْنُكُمْ السّلامُ وَرَحْمَةُ اللهِ وَبَرَكَاتُهُ.
أحدُ الفتيّة: كيف حالك يا عمي؟
حامد: أنا بخير والحمد لله. كيف حالكم؟ مَنْ أَنْتُمْ؟
أحدُهم: نحن أبناءُ الدكتورِ موسى.
حامد: أهلاً وسهلاً ومرحباً. أبوكم صديقي... أين عمّكم الشّيخُ عيسى؟
أحدُهم: هو مريض. هو الآن في المستشفى.
حامد: شفاؤه الله... مَنْ هذه الطِفلة التي معكم.
أحدُهم: هي أختنا.
حامد: ما اسمها؟
أحدُهم: اسمها ليلى.
حامد: أين بيتكم الجديد؟
أحدُهم: بيتنا الجديد قريب من المطار.
حامد: أنتم في المدرسة الثانويّة؟
أحدُهم: لا. نحن بالجامعة. أنا في كُليّة الهندسة، ومحمود في كُليّة الطبّ، وإبراهيم في كُليّة الشريعة، ويوسف في كُليّة التجارة.
حامد: مَنْ ذلك الفتى الذي في سيارتكم؟
محمود: هو زميلي.
حامد: من أين هو؟
محمود: هو من إنكلترا.
حامد: ما اسمه؟
محمود: اسمه وليّم.

- حامد :أمسلم هو؟
محمود :لا. هو نصراني. أبوه أستاذي. اسمه الدكتور إدورڈ. (يهديهما الله إلى الإسلام).
حامد :أذهبتم إلى المستشفى لزيارة عممكم اليوم؟
يوسف :نعم. ذهبنا.

تَمَارِينُ

(1) أجب عن الأسئلة الآتية:

- (1) من أنتم؟ (2) أين بيتكم؟ (3) من ربكم؟
- (4) ما لغتكم؟ (5) أين مدرستكم؟ (6) أ أنتم مسلمون؟
- (7) أفي بيتكم حديقة؟ (8) أ عندكم سيارة؟ (9) أين مدرّسكم؟
- (10) أ أنتم مدرسون؟

(2) اقرأ واكتب:

- (1) نحن مسلمون. الله ربنا والإسلام ديننا والني محمد صلى الله عليه وسلم رسولنا والقرآن الكريم كتابنا والكعبة قبلتنا والعريية لغتنا.
- (2) أين مدرّسكم يا إخوان؟ خرج الآن من الفصل وذهب إلى المدير.
- (3) في أيّ شارع بيتكم؟ بيتنا في الشارع الذي أمام المحكمة.
- (4) أبونا صديق عممكم.
- (5) أأنتم مدرسون؟ لا. نحن أطباء.
- (6) أأنتم أبناء المدير؟ لا. نحن حفدته.
- (7) مدرّستنا كبيرة ومدرستكم صغيرة.
- (8) لنا حديقة جميلة في تلك القرية.
- (9) أخوانا طالب في كلية الطب.
- (10) أ أنتم أطباء؟ بعضنا أطباء وبعضنا مهندسون.

(11) الله ربنا وربكم.

(12) أين ذهبتم يا إخوان؟ ذهبنا إلى السوق.

(3) أضف الأسماء الآتية إلى الضمائر كما هو موضح في المثال:

بيتٌ	بَيْتِكُمْ	بَيْتِنَا	أُمُّ.....
عمُّ	صديقٌ.....
مدرسةٌ	أختٌ.....
لغةٌ	دينٌ.....
أبٌ	أخٌ.....

(4) اقرأ:

أيُّ يومٍ هذا؟ هذا يومُ السَّبْتِ.

أيُّ شَهْرٍ هذا؟ هذا شَهْرُ رَجَبٍ.

أيُّ كَلِمَةٍ هذه؟ هذه كلمة التِجَارَةِ.

في أيِّ مدرسةٍ أنت؟ أنا في المدرسة المتوسطة.

من أيِّ بلدٍ أنت يا أخت؟ أنا من اليُونان.

(5) اقرأ واكتب:

وَلَيْمٌ. إِدْوَرْدٌ. لَنْدُنٌ. بَارِيسٌ. بَاكِسْتَانٌ. إِصْطَنْبُولٌ. إِبْرَاهِيمٌ. إِسْمَاعِيلُ. إِسْحَاقُ. يَعْقُوبُ. أَيُّوبُ .

سُلَيْمَانُ. دَاوُدُ. يُونُسُ. إِدْرِيسُ. جِبْرِيلُ. مِيكَائِيلُ. فِرْعَوْنُ

(6) اقرأ المثال ثم حول الجمل الآتية مثله:

أنت ذهبت إلى المدرسة أنتم ذهبتم إلى المدرسة.

أنت خرجت من الفصل من الفصل.

أنت جلست في الفصل في الفصل.

أين دَهَبْتَ يا أخي؟ يا إخواني؟
لماذا خَرَجْتَ من الفصل يا وَلَدُ؟ يا أولادُ؟

الكلمات الجديدة:

ج حَفَدَةٌ
كُلِّيَّةُ الطَّبِّ
كُلِّيَّةُ الهَنْدَسَةِ
المحكمة
اليُونَانُ
الْبَلَدُ ج بلادُ

الحَفِيدُ : ابْنُ الابْنِ أَوْ ابْنُ ابْنَتِ .
الكُلِّيَّةُ ج كُليَّات
كُلِّيَّةُ الشَّرِيعَةِ
كُلِّيَّةُ التِّجَارَةِ
الأخُ ج اخوةٌ وإخوان
أَهْلًا وَسَهْلًا وَمَرْحَبًا
نَصْرَانِيٌّ ج نصَارَى

(15) الدَّرْسُ الْخَامِسُ عَشَرَ

الْفَتَيَاتُ : السلام عليكم ورحمة الله وبركاته.

زَيْنَبُ : وعليكم السلام ورحمة الله وبركاته... من أنتن يا أخوات؟

إِحْدَاهُنَّ : نحنُ بناتُ الشيخِ عَبَّاسٍ .

زَيْنَبُ : أهلاً وسهلاً ومرحباً . أُمُكُنَّ أستاذتي . كَيْفَ حالُها؟

إِحْدَاهُنَّ : هي بخير والحمد لله .

زَيْنَبُ : أين هي الآن؟

إِحْدَاهُنَّ : هي الآن في الرِّياضِ .

زَيْنَبُ : مَتَى ذَهَبَتْ؟

إِحْدَاهُنَّ : ذهبت قَبْلَ أُسْبُوعٍ .

زَيْنَبُ : من ذهبَ مَعَهَا؟

إِحْدَاهُنَّ : ذهبَ مَعَهَا أخونا إبراهيمُ .

زَيْنَبُ : كيف حالُكُنَّ؟

إِحْدَاهُنَّ : نحن بخير والحمد لله .

زینب : فی آی مدرسه أنتم؟

إحدهن : نحن فی المدرسة المتوسطة.

زینب : متى اختبأرکن؟

إحدهن : إختبأرنا بعء شهر .

زینب : أءهبنن إلی المدرسة الیوم؟

إحدهن : نعم. ءهبننا ورجعنا.

تمارين

(١) أ جب عن الأسئلة الآتية:

(١) من أنتن ؟ (٢) أين أمكن ؟

(٣) أين بیتكن ؟ (٤) أين أءوكن ؟

(٥) أين مدرستكن ؟ (٦) أءهبنن إلی المدرسة الیوم ؟

(٢) أنن المبتءأ فی كل من الجملة الآتية:

مثال: أنتم طلاب ؟ أ أنتن طالبات ؟

(١) أ أنتم مدرسون؟

(٢) أ أنتم أطباء؟

(٣) أنتم إءوة ءامء ؟

- (٤) أ أنتم مسلمون؟
- (5) أ أنتم أعمامُ محمودٍ؟
- (6) أ أنتم أبناءُ المديرِ؟
- (7) أ أنتم آباءُ الطلابِ؟

(٣) حوّل الضمير في كل من الجمل الآتية كما هو موضّح في المثال:

مثال : أين بيئُكم يا إخوان ؟ أين بيئُكن يا أخوات ؟

- (1) أين أخوكم يا إخوان؟
- (2) أين مدرستكم يا إخوان؟
- (3) متى آختباركم يا إخوان؟
- (4) أهذا عمّكم يا إخوان؟
- (5) أبيتكم قريب يا إخوان؟
- (6) في أيّ شهرٍ آختباركم يا إخوان؟

(٤) ضَعُ في الأماكن الخالية فيما يلي ضميراً مُناسِباً للمخاطب (أنتَ، أنتم، أنتِ، أنتنّ):

- (1) أ مسلم؟ (2) أ مريضة؟ (3) أ طبيبات؟
- (4) أ تجّار؟ (5) أ . بنت المدرس؟ (6) أ ... أخوات عباس؟
- (7) أ طلاب؟

(5) ضَعُ في الأمكنة الخالية في الجمل الآتية ضميراً متصلاً للمخاطب (ك. كم. كِ. كُنّ):

- (1) أين بيت يا إخوان؟ (2) أهذا كتاب يا حامد؟
(3) ساعت جميلة يا ليلي؟ (4) من أبو يا أخوات؟
(5) ما اسم يا أخي؟ (6) ما اسم يا أختي؟
(7) أمم في البيت؟ (8) ما أسماء يا إخوان؟
-

(6) ضع في الأماكن الخالية فيما يلي ضميراً مناسباً للمتكلم (أنا، نحن):

- (1) مسلم. (2) مسلمون. (3) مسلمة.
..... (4) مسلمات. (5) بنات المدير. (6) ابن المدرس.
..... (7) طلاب. (8) مريضة.
-

(7) اقرأ واكتب:

- (1) ذهب أبي إلى القاهرة قَبْلَ أُسْبُوعٍ.
(2) متى خرجت من الفصل يا محمد؟ خرجت بَعْدَ الدَّرْسِ.
(3) ذهبت إلى المسجد قَبْلَ الأَذَانِ
(4) متى ذهب عمُّك إلى الرياض يا آمنه؟ ذهب قَبْلَ شَهْرٍ.
(5) أَقْبَلَ الصَّلَاةَ ذَهَبْتُ إلى المَطْعَمِ؟ لا. ذهبت بَعْدَ الصَّلَاةِ.

- | | |
|-----------------------|----------------------------|
| أين ذَهَبْتُ يا أخي؟ | أين ذَهَبْتُمْ يا إخواني؟ |
| أين ذَهَبْتُ يا أختي؟ | أين ذَهَبْتُنَّ يا أخواتي؟ |
| أنا ذَهَبْتُ | نحن ذَهَبْنَا |

الكلمات الجديدة:

قَبْلَ بَعْدَ كَيْفَ مَتَى الْأَسْبُوعُ
الشَّهْرُ الْأَدَانُ الصَّلَاةُ رَجَعَ اخْتِيَارُ

الضمائر المنفصلة

للمفرد	للمجمع
هُوَ طَالِبٌ	هُمَّ طُلَّابٌ
هِيَ طَالِبَةٌ	هُنَّ طَالِبَاتٌ
أَنْتَ طَالِبٌ	أَنْتُمْ طُلَّابٌ
أَنْتِ طَالِبَةٌ	أَنْتُنَّ طَالِبَاتٌ
أَنَا طَالِبٌ	نَحْنُ طُلَّابٌ
أَنَا طَالِبَةٌ	نَحْنُ طَالِبَاتٌ

(16) الدرس السادس عشر

المدرس	: لِمَنْ هذه الأقلام يا محمد؟
محمد	: هي لي يا أستاذ.
المدرس	: هي جميلة جداً... وهذه الكُتُب الجديدة أهي لك؟
محمد	: لا. هي لحامدٍ.
المدرس	: أين دَفَاتِرُكُمْ يا إخوان؟
عليّ	: هي هُنا على هذا المكتبِ.

تمارين

(1) تأمّل الأمثلة الآتية:

- المفرد : هذا طالب جديد . هو من بلجيكا .
(أ) الجمع : هؤلاء طلابٌ جُدُدٌ . هُم من بلجيكا .
المفرد : هذا كتاب جديد . هو من بلجيكا .
(ب) الجمع : هذه كُتُبٌ جديدةٌ . هي من بلجيكا .

(2) حوّل المبتدأ في كل من الجمل الآتية إلى جمع :

مثال :	هذه بُيُوتٌ .
هذا بَيْتٌ .	
(1)	(..... بُحُومٌ .)
هذا بَحْمٌ .	

- (2) هذا دَرَسٌ.
- (3) هذا قَلَمٌ.
- (4) هذا بَابٌ.
- (5) هذا نَهْرٌ.
- (6) هذا جَبَلٌ.
- (7) هذا كَلْبٌ.
- (8) هذا بَحْرٌ.
- (9) هذا كِتَابٌ.
- (10) هذا جَمَازٌ.
- (11) هذا سَرِيرٌ.
- (12) هذا دَفْتَرٌ.
- (13) هذا مَكْتَبٌ.
- (14) هذا فُنْدُقٌ.
- () دُرُوسٌ.
- () أَقْلَامٌ.
- () أَبْوَابٌ.
- () أَكْهَارٌ.
- () جِبَالٌ.
- () كِلَابٌ.
- () بَحَارٌ.
- () كُتُبٌ.
- () حَمَرٌ.
- () سُرُرٌ.
- () دَفَائِرٌ.
- () مَكَاتِبٌ.
- () فَنَادِقٌ.

- (15) هذه ساعة .
()ساعات.
- (16) هذه سَيَّارَةٌ .
()سَيَّاراتٌ
- (17) هذه طَائِرَةٌ .
()طَائِرَاتٌ
- (18) ذلك نجم
()
- (19) تلك سَيَّارة
()

(3) أشر إلى الأسماء الآتية باسم إشارة مناسب للقريب : (هذا، هذه، هؤلاء :

- (1) رَجُلٌ. (2) رجال. (3) كلب.
(4) كِلَابٌ. (5) دروس. (6) مدرسون.
(7) أَحْوَاطِي. (8) أَقْلَامٌ. (9) كتاب.
(15) سَيَّارات. (11) سَيَّارة. (12) حمار.
(13) كُتُبٌ. (14) حُمْرٌ. (15) عين.
(16) طَبِيبَةٌ. (17) طَبِيبَاتٌ.

(4) أشر إلى الأسماء الآتية باسم إشارة مناسب للبعيد (ذلك، تلك، أولئك :

- (1) طالب. (2) طلاب. (3) نجم.
(4) نجوم. (5) بنت. (6) بنات.

- (7) دَرَّاجَةٌ.
 (8) دَرَّاجَاتٍ.
 (9) سِرِّيرٌ.
 (10) سُرُرٌ.
 (11) دَجَاجَةٌ.
 (12) مَدْرَسَةٌ.
 (13) مَدْرَسَاتٌ.
 (14) حَاجٌ.
 (15) حُجَّاجٌ.
 (16) مَسْجِدٌ.
 (17) سِيَّارَاتٌ.

(2) أسماء الإشارة للبعيد العاقل		(1) أسماء الإشارة للقريب العاقل	
أولئك طلابٌ	ذلك طالبٌ	هؤلاء طلابٌ	هذا طالبٌ
أولئك طالباتٌ	تلك طالبةٌ	هؤلاء طالباتٌ	هذه طالبةٌ
(4) أسماء الإشارة للبعيد غير العاقل		(3) أسماء الإشارة للقريب غير العاقل	
تلك بيوتٌ	ذلك بيتٌ	هذه بيوتٌ	هذا بيتٌ
تلك سيارٌ	تلك سيارةٌ	هذه سياراتٌ	هذه سيارةٌ

(١٧) الدرس السابع عشر

- (١) أبواب المسجد مفتوحة .
- (٢) لمن هذه البيوت الجديدة؟ هي مدير الشركة.
- (٣) النجوم جميلة.
- (٤) هذه الدروس سهلة.
- (٥) في الهند لغات كثيرة.
- (٦) أين الكتب الجديدة؟ هي في المكتبة.
- (٧) تلك السُرر مكسورة.
- (٨) الساعة اليابانية رخيصة.
- (٩) هذه الحُمُر (الحمير) للفلاح.
- (١٥) أين كُتُبُكُنَّ يا أخوات؟ هي في الفصل.
- (١١) هذه كتبي وتلك كُتُبُ أختي.
- (١٢) هذه مكاتب الطلاب.
- (١٣) في هذا الشارع فنادق كبيرة .

تَمَارِينُ

- (١) أجب عن الأسئلة الآتية:
- (١) أين الكتب الجديدة؟
- (٢) لمن هذه البيوت الكبيرة؟
- (٣) أ أبواب السيارة (٤) أين أقلام المدرس؟
- مفتوحة؟
- (٥) أين الكلاب؟ (٦) أين الحمير؟

(٧) أين كتبك (٨) أين دفاتر الطلاب؟

يامريم؟

(٩) أين الفنادق (١٠) لمن هذه الأقلام الجديدة؟

الصغيرة؟

(٢) حوّل المبتدأ في كل من الجمل الآتية إلى جمع:

مثال: الباب مفتوحٌ . الأبواب مفتوحةٌ .

(١) هذا قلم جديد.

(٢) النجم جميل.

(٣) ذلك كتاب
قديم.

(٤) ذلك البيت
جميل.

(هـ) هذا الدرس
سهل.

(٦) ذلك الجبل بعيد
.

(٧) هذا المكتب مكسور.

(٨) هذا مسجد جميل.

(٩) هذه ساعة رخيصة.

(١٠) تلك الطائرة كبيرة.

(١١) هذا طالب جديد.

(١٢) ذلك الرجل عالمٌ كبير.

(١٣) هذا النهر كبير.

(٣) ضع في الأماكن الخالية فيما يلي أخباراً مناسبة:

- | | |
|-------------------|----------------------|
| (٢) النجوم | (١) البيت |
| (٤) القلم | (٣) الباب |
| (٦) الأبواب | (٥) البيوت |
| (٨) المنديل | (٧) السيّارات |
| (١٠) الطلاب | (٩) الفنادق |
| | (١١) القُمصانُ |

(٤) هات جمع الكلمات الآتية:

- | | | | |
|--------------|--------------|------------|-------------|
| قلم | نجم | باب | بيت |
| سيّارة | نهر | حمار | سرير |
| بحر | درس | كلب | طائرة |
| حقل | درّاجة | كتاب | قميص |
| | | | جبل |

الكلمات الجديدة:

- | | | |
|-----------------------------|-------------------|---------------|
| مديرُ الشركة | ج شَرِكَاتُ | الشركةُ |
| القَمِيصُ ج قُمَصَانُ | | رَحِيص |

(١٨) الدرسُ الثَّامِنُ عَشَرَ

- المدرس: كم أختاً لك يا محمد؟
محمد: لي أخ واحد.
المدرس: وكم أختاً لك؟
محمد: لي أختان.
المدرس: كم عَجَلَةً للدراجة يا حامد؟
حامد: لها عَجَلَتَانِ.
المدرس: كم عيداً في السنَّةِ يا زَكْرِيَّا؟
زَكْرِيَّا: في السنَّةِ عيدانِ: هُما عيدُ الفِطْرِ وعيدُ الأَضْحَى.
المدرس: يا إبراهيم، أبوك تاجر كبير. كم متجراً عنده؟
إبراهيم: عنده متجرانِ كبيرانِ.
المدرس: كم نافذةً في غرفتك يا إسماعيل؟
إسماعيل: فيها نافذتانِ.
المدرس: لِمَنْ هذانِ الدُفْتَرانِ؟
عَلِيٌّ: هُما لي.
المدرس: لمن هاتانِ المِسْطَرَّتَانِ؟
يُونُسُ: هُما لي.

تَمَارِينُ

(١) أَجِبْ عن الأسئلة الآتية مستعملاً المشنى:

- (١) كم قلماً عندك؟
(٢) كم كتاباً عندك؟
(٣) كم سَبُورَةً في فصلكم؟
(٤) كم ريالاً عندك الآن يا ليلي؟
(٥) كم أختاً لك يا علي؟
(٦) كم عمّاً لك يا آمنة؟

- (٧) كم صديقاً لك يا محمد؟ (٨) كم طالباً جديداً في فصلكم؟
(٩) كم مسجداً في قرينك يا زكرياً؟ (١٠) كم فندقاً في هذا الشارع؟
(١١)، كم أخواً لك يا سعاد؟ (الأخ مُثَنَّاهُ: أَخَوَانِ)

(٢) اقرأ واكتب:

- (١) خالد له ابنان وبنتان.
(٢) في هذا البيت غرفتان كبيرتان.
(٣) فاطمة لها طفلان صغيران.
(٤) لي عَيْنَانِ وَأُذُنَانِ ويدان ورجلان.
(٥) في هذا الْحَيِّ مَدْرَسَتَانِ.
(٦) صلاة الْفَجْرِ رَكْعَتَانِ.
(٧) للبيت مفتاحان.
(٨) لمن هاتان البقرتان؟ هما للفلاح.
(٩) أهدان الطيبان من إنكلترا؟ لا. هما من فرنسا.
(١٠) في قريني مسجدان صغيران.

(٣) اقرأ الأمثلة الآتية ثم ضع في الفراغ فيما يلي تمييزاً ل (كم) واضبط آخره:

- | | | |
|--------------------------|---------------------|---------------------|
| كم سيَّارَةً في الجامعة؟ | كم قَلَمًا عندك؟ | كم أختاً لك؟ |
| (٣) كم... في هذا الشارع؟ | (٢) كم... لك؟ | (١) كم... عندك؟ |
| (٦) كم... في السنة؟ | (٥) كم... في فصلكم؟ | (٤) كم... في قرينك؟ |
| | (٨) كم... في غرفتك؟ | (٧) كم... للدراجة؟ |

(٤) حوّل المبتدأ في كل من الجمل الآتية إلى مثنى:

مثال: هذا كتاب. هذان كتابان.

- (١) هذا قلم.
- (٢) هذه مشطرة. هاتان هاتان
- (٣) هذا طالب.
- (٤) هذه طالبة.
- (٥) هذا الرجل مدرس.
- (٦) هذا الطالب من الهند.
- (٧) هذه الساعة من اليابان.
- (٨) هذه السيارة للمدير.
- (٩) لمن هذا المفتاح؟
- (١٠) لمن هذه المعلقة؟

(٥) اقرأ الكلمات الآتية واكتبها مع ضبط أواخرها:

كلبان. مكتبان. قميصان. أخوان. منديلان. مسطرتان. أختان. امرأتان.

(٦) ثنّ الكلمات الآتية:

سيارة	طبيبة	ولد
لغة	صديق	تاجر
ملعقة	مدرس	باب
اسم	هذا	هذه

الكلمات الجديدة:

كَمْ الْعَيْدُ	الْعَجَلَةُ جَ عَجَلَاتُ
الْحَيُّ جَ أَحْيَاءُ	الرِّيَالُ جَ رِيَالَاتُ
الرُّكْعَةُ جَ رُكْعَاتُ	المِسْطَرَّةُ جَ مَسَاطِرُ

(١٩) الدرس التاسع عشر

- المدير** : كم طالباً جديداً في فصلك يا شيخ؟
- المدرس** : فيه عَشْرَةُ طلابٍ جُدِدِ.
- المدير** : من أين هم؟ أَكُلُّهُمْ من بَلَدٍ واحدٍ.
- المدرس** : لا. هم من بِلَادٍ مُخْتَلِفَةٍ . مِنْهُمْ ثَلَاثَةُ طلابٍ من الفِلِيبِين، وَأَرْبَعَةٌ طلابٍ من اليابان ، وطلابانٍ من الصِّين ، وطالبٌ واحدٌ من مَالِيْزِيَا.
- المدير** : أفي فصلك طلابٌ من أمريكا؟
- المدرس** : نعم. فِيهِ سَبْعَةٌ طلابٍ من أمريكا.
- المدير** : أهم جدد؟
- المدرس** : لا. هم قُدَامَى.
- المدير** : كم طالباً فيه من أُورُوبَا؟
- المدرس** : فيه خَمْسَةٌ طلابٍ من إنكلترا، وَثَمَانِيَةٌ طلابٍ من ألمانيا، وَسِتَّةٌ طلابٍ من فَرَنْسَا، وَتِسْعَةٌ طلابٍ من اليونان .
- المدير** : شُكْرًا يَا شَيْخُ.

تَمَارِينُ

(١) اقرأ واكتب:

- (٣) ثَلَاثَةُ طلابٍ .
- (٤) أَرْبَعَةٌ طلابٍ .
- (٥) خَمْسَةٌ طلابٍ .
- (٦) سِتَّةٌ طلابٍ .
- (٧) سَبْعَةٌ طلابٍ .
- (٨) ثَمَانِيَةٌ طلابٍ .
- (٩) تِسْعَةٌ طلابٍ .
- (١٠) عَشْرَةُ طلابٍ .

(٢) اقرأ وكتب:

- (١) عندي خمسة كتب وثلاثة أقلام.
- (٢) خالد له ستة أبناء.
- (٣) كم أخاً لك يا أمّنة؟ لي أربعة إخوة.
- (٤) في الأسبوع سبعة أيّام.
- (٥) كم ريالاً عندك الآن يا عمّار؟ عندي الآن ثمانية ريالاً.
- (٦) في هذا الحيّ تسعة بيوت جديدة.
- (٧) لهذه السيارة أربعة أبواب.
- (٨) كم ثمنُ هذا الكتاب؟ ثمنه سبعة ريالاً ونصف.
- (٩) في هذا الفصل عشرة طلاب قُدامى وأربعة طلاب جدد.
- (١٠) كم قميصاً عندك يا إبراهيم؟ عندي أربعة قمصان.
- (١١) عندي ريالان وخمسة قُرُوش.
- (١٢) في هذه الحافلة عشرة زُكّاب.

(٣) أجب عن الأسئلة الآتية مستعملاً العدد المذكور بين القوسين :

مثال: كم كتاباً عندي ثلاثة كتب . (٣)

عندك؟

(١) كم أخاً لك (٥)

يا حامد؟

(٢) كم عمّاً لك (٤)

يا ليلي؟

(٣) كم ابناً لك (٦)

يا شيخ؟

(٤) كم سُؤالاً في (٨)

هذا الدرس؟

(٥) كم ركباً في (٩)

الحافلة؟

(٦) كم ريالاً في (٧)

جيبك؟

(٧) كم ثمنُ هذا (١٠)

الكتاب؟

(٤) اكتب الأعداد من ٣ إلى ١٠ واجعل كلاً من الكلمات الآتية معدوداً لها:

كتاب. قلم. تاجر. رجل. طالب. ريال. قرش. أخ. ابن.

الكلمات الجديدة:

اليومُ ج أيامُ	النَّمنُ نِصفُ
القرشُ ج قُرُوشُ	الريالُ ج رِياتُ
راكِبُ ج رُكَّابُ	الحافِلَةُ ج حافِلاتُ
قَدِيمُ ج قُدَامى	السُّؤالُ ج أسْئِلَةٌ
الجِيبُ ج جِيوبُ	البَلَدُ ج بِلادُ
ألمانيا	أوربا
اليونان	فرنسا
ماليزيا	مُختلفَةٌ

(٢٠) الدَّرْسُ العِشْرُونَ

- ليلى: يا سَلْمَى، أُنِي فصلِكِ طالباتٍ من الصِّينِ واليابانِ؟
- سلمى: نعم. في فصلنا حَمْسُ طالباتٍ من الصينِ وأَرْبَعُ طالباتٍ من اليابانِ، وَثَمَانِي طالباتٍ من إنْدُونِيسِيَا.
- ليلى: وفي فصلنا ثَلَاثُ طالباتٍ من الهندِ، وَسِتُّ طالباتٍ من الفلبينِ، وَسَبْعُ طالباتٍ من تركيا.
- سلمى: كم أختاً لكِ يا ليلي؟
- ليلى: لي ثلاثُ أَخَوَاتٍ.
- سلمى: وكم أختاً لكِ؟
- ليلى: لي حَمْسَةُ إِخْوَةٍ.
- سلمى: لكِ ثلاثُ أَخَوَاتٍ وخمسةُ إِخْوَةٍ.
- ليلى: نعم... وكم أختاً وأختاً لكِ؟
- سلمى: لي أربعةُ إِخْوَةٍ وأَرْبَعُ أَخَوَاتٍ.
- ليلى: لي زميلة اسمها خديجة. لها ثمانيةُ إِخْوَةٍ وَثَمَانِي أَخَوَاتٍ.

تَمَارِينُ

(١) اقرأ وَاكْتُبْ:

- (٣) ثلاثُ طالباتٍ .
- (٤) أَرْبَعُ طالباتٍ .
- (هـ) حَمْسُ طالباتٍ .
- (٦) سِتُّ طالباتٍ .
- (٧) سَبْعُ طالباتٍ .
- (٨) ثَمَانِي طالباتٍ .
- (٩) تِسْعُ طالباتٍ .
- (١٥) عَشْرُ طالباتٍ .

(٢) اقرأ واكتب:

- (١) في بيتنا ثلاثُ عُرفٍ .
- (٢) في الجامعة عَشْرُ حافلاتٍ .
- (٣) في هذه المدرسة ثمانِي مدرّساتٍ .
- (٤) عباس له سَبْعُ بناتٍ .
- (هـ) في بيتنا تِسْعُ دَجَاجَاتٍ .
- (٦) في الجامعة خَمْسُ كُليّاتٍ .
- (٧) في المستشفى عَشْرُ طبيباتٍ وأربعُ ممرضاتٍ .
- (٨) خالد له ثلاثةُ أبناءٍ وأربعُ بناتٍ .
- (٩) لي خمسةُ إخوةٍ وستُ أخواتٍ .
- (١٠) في هذا الكتاب عَشْرَةُ دروسٍ .
- (١١) لنا أربعةُ أعمامٍ وخمسُ عمّاتٍ .
- (١٢) في بلدي خمسُ جامعاتٍ .
- (١٣) في ذلك الدرس ثمانِي كَلِماتٍ جديدةٍ .
- (١٤) عندي ثلاثُ مجلّاتٍ .

(٣) أجب عن الأسئلة الآتية مستعملاً العدد المذكور بين قوسين:

(١) كم أحياناً (٦)

لك؟

(٢) كم أحياناً (٥)

لك؟

(٣) كم بقرة (١٠)

في الحقل؟

(٤) كم طالبة (٩)

جديدة في الفصل؟

(٥) كم طبيبة (٨)

في مستشفى الولادة؟

(٦) كم حافلة (٦)

في الجامعة؟

(٧) كم ابناً (٤)

لك؟

(٨) كم بنتاً (٧)

لك؟

(٩) كم جامعة (٣)

في بلدك؟

(١٠) كم كتاباً (٨)

عندك؟

(٤) اقرأ الجمل الآتية واكتبها مع كتابة الأعداد الواردة فيها بالحروف:

(١) لي ٤ إخوة و ٣ أخوات.

(٢) محمد له ٥ أبناء و ٨ بنات.

(٣) عندي ١٠ كتب و ٧ مجلات.

(٤) في المستشفى ٩ طبيبات و ٦ ممرضات.

(٥) عندي ٤ قمصان.

(٦) لهذه السيارة ٤ أبواب.

(٧) في هذه الكلمة ٥ حروف.

(٨) في مدرستنا ٨ مدرّسات.

(٩) في بيتنا ١٠ رجال و ١٠ نساء.

(١٠) ذهب أبي إلى الرياض قبل ٣ أيام.

(٥) اكتب الأعداد من ٣ إلى ١٥ واجعل كلاً من الكلمات الآتية معدوداً له:
سيارة. أخت. طالبة. مجلّة. بنت. ساعة.

الكلمات الجديدة:

إندونيسيًا
الكلمة ج كلمات

المجلّة ج مجلات
الحرف ج حروف

(٢١) الدَّرْسُ الحَادِي والعشرون

مدرستي

هذه مدرستي. هي قرية من المسجد. هي مدرسة كبيرة لها ثلاثة أبواب. أبوابها مفتوحة الآن. في المدرسة فصول كثيرة. هذا فصلنا. وهو فصل واسع. فيه نافذتان كبيرتان. وفيه مكاتب وكراسي. وفيه سبورة كبيرة. هذا مكتب المدرس وذاك كرسيه. وتلك مكاتب الطلاب وكراسيهم. مكتب المدرس كبير ومكاتب الطلاب صغيرة.

في فصلنا عشرة طلاب. وهم من بلاد مختلفة. هذا محمد وهو من اليابان. وهذا خالد وهو من الصين. وهذا أحمد وهو من الهند. وهذا إبراهيم وهو من غانا. وهذا إسماعيل وهو من نيجيريا. وهذا يوسف وهو من إنكلترا. وهذا بيزم وهو من تركيا. وهذا عمّار وهو من ماليزيا. وهذا علي وهو من أمريكا. وهذا أبو بكر وهو من اليونان. هم من بلاد مختلفة، ولغاتهم مختلفة وألوانهم مختلفة. ولكن دينهم واحد. ورتبهم واحد. ونيبهم واحد. وقبلتهم واحدة. هم مسلمون. والمسلمون إخوة.

هذا مدرّسنا. اسمه الشيخ بلال. وهو من المدينة. وهو رجل صالح. نحن نُحِبُّه كثيراً.

تمارين

(١) أجب عن الأسئلة الآتية:

- | | |
|------------------------------------|----------------------------|
| (١) أين هذه المدرسة؟ | (٢) كم باباً لها؟ |
| (٣) أمغلقه أبوابها الآن أم مفتوحة؟ | (٤) كم نافذة في هذا الفصل؟ |
| (٥) كم طالباً في هذا الفصل؟ | (٦) أكلهم من بلد واحد؟ |
| (٧) من أين أبو بكر؟ | (٨) من أين أحمد؟ |
| (٩) من أين يوسف؟ | (١٥) من أين محمد؟ |

(١١) من مدرّسهم؟

(١٢) من أين هو؟

(٢) ضَعْ هذه العلامّة (صح) أمام الجمل الصحيحة، وهذه العلامّة (X) أمام الجمل التي ليست صحيحة:

- | | |
|------------------------------|--------------------------|
| (١) مدرّستي قريبة من المطار. | (٢) لها ثلاثة أبواب. |
| (٣) أبوابها مغلقة الآن. | (٤) مكاتب الطلاب كبيرة. |
| (٥) مكتب المدرّس كبير | (٦) في فصلنا عشرة طلاب. |
| (٧) عمّار من اليونان. | (٨) بيرم من تركيا. |
| (٩) يوسف من ماليزيا. | (١٠) مدرّسنا من المدينة. |

(٣) اذكر البلاد الواردة في الدرس من آسيا وإفريقيّا وأوربّا:

البلاد التي في آسيا البلاد التي في إفريقيّا البلاد التي في أوربّا

الكلمات الجديدة:

المكْتَبُ ج مكاتب	الكُرْسِيُّ ج كراسي
اللُّونُ ج ألوان	القَبْلَةُ ذاك: ذلك
وَلَكِنْ	

(22) الدَّرْسُ الثَّانِي وَالْعِشْرُونَ

حامدٌ طيبٌ . زوجته مدرّسةٌ . اسمها آمنهٌ . حامدٌ له أربعة أبناءٍ . هم: حمزةٌ وعثمانٌ وأحمدٌ وإبراهيمٌ .
أحمدٌ وحمزةٌ طالبان . أحمدٌ طالبٌ مجتهدٌ وحمزةٌ طالبٌ كسلانٌ .
قال يوسفٌ : عندي خمسة أقلام: هذا قلمٌ أحمرٌ، وهذا قلمٌ أزرقٌ، وهذا قلمٌ أخضرٌ، وهذا قلمٌ أسودٌ،
وهذا قلمٌ أصفرٌ .
قالت زينبٌ : عندي مناديلٌ كثيرةٌ . هذا أبيضٌ، وهذا أصفرٌ، وهذا أحمرٌ، وهذا أزرقٌ .
قالت لها فاطمةٌ: أعندك منديلٌ أخضرٌ؟
قالت : لا . ما عندي منديلٌ أخضر .
قال طلحةٌ : عندي مفاتيحٌ كثيرةٌ . هذا مفاتيحُ الغرفة، وهذا مفاتيحُ الحقيبة، وهذا مفاتيحُ السيارة .
قال سُفيانٌ: في بلدنا مساجدٌ ومدارسٌ كثيرةٌ ، وفنادقٌ قليلة .
أهؤلاء أطباءٌ؟
لا . هم مدرّسون . وهمُ علماءٌ كبارٌ .

الْمَمْنُوعُ مِنَ الصَّرْفِ

الأنواع الآتية من الأسماء ممنوعة من الصرف:

(1)- زينب . مريمٌ . فاطمةٌ . عائشةٌ . مكةٌ . جدةٌ .

(2)- حمزةٌ . أسامةٌ . معاويةٌ . طلحةٌ .

(3)- أ) عثمانٌ . عفانٌ . سُفيانٌ . مروانٌ . نُعمانٌ .

(ب) كسلانٌ . جوعانٌ . عطشانٌ . شيبانٌ . ملانٌ .

(4)- أ) أحمدٌ، أنورٌ . أكبرٌ . أسعدٌ .

(ب) أبيضٌ . أسودٌ . أحمرٌ . أصفرٌ . أخضرٌ . أزرقٌ .

- (5) أ) وَلَيْمٌ. إِدْوَرْدُ. لَنْدُنُ. بَارِيسُ. بَاكِسْتَانُ. بَعْدَاؤُ.
 ب) إِبْرَاهِيمُ. إِسْمَاعِيلُ. إِسْحَاقُ. يَعْقُوبُ. يُونُسُ. يُوسُفُ.
 (6) أ) أَغْنِيَاءُ. أَصْدِقَاءُ. أَقْوِيَاءُ. أَطِبَّاءُ.
 ب) فُقَرَاءُ. وُزَرَاءُ. زُمَلَاءُ. عُلَمَاءُ.
 ج) مَسَاجِدُ. مَدَارِسُ. فَنَادِقُ. مَكَاتِبُ. دَقَائِقُ.
 د) مَنَادِيلُ. مَفَاتِيحُ. فَنَاجِينُ. كَرَّاسِيُ.

تَمْرِينٌ

اقرأ الكلمات الآتية واكتبها مع ضبط أواخرها:

محمد. خالد. مريم. فاطمة. عباس. حمزة. مساجد. كتب.
 أقلام. مناديل. بيوت. زملاء. لندن. سفیان. حامد. أحمد.
 إبراهيم. مكة. زينب. أصدقاء. مدرّسات. محمود. بغداد.
 جميل. كبير. أكبر. مجتهد. طويل. كسلان. طلاب. فقراء.
 علي. باكستان. عمّار. سيارات. أحمر. إسماعيل. باريس.
 باب. قلم. مدارس. جدّة. مفاتيح. مدرّسة. ملآن.
 مكاتب. قريب. أسامة.

الكلمات الجديدة:

الْمِنْدِيلُ ج مَنَادِيلُ	الْفَنَجَانُ ج فَنَاجِينُ
المِفْتَاحُ ج مَفَاتِيحُ	المُدْرَسَةُ ج مَدَارِسُ
أَبْيَضُ	المِسْجِدُ ج مَسَاجِدُ
أَحْمَرُ	الدَّقِيقَةُ ج دَقَائِقُ
أَخْضَرُ	قَالَ
أَسْوَدُ	قَالَتْ

أَزْرَقُ
أَصْفَرُ

(23) الدرس الثالث والعشرون

- المدرس: من أنت يا أخي؟
أحمد: أنا طالبٌ جديدٌ.
المدرس: ما اسمك؟
أحمد: اسمي أحمدُ.
المدرس: من أين أنت؟
أحمد: أنا من باكستان.
المدرس: عندي سبعةُ دقائق. لمن هي؟
عباس: هاتِ يا أستاذ. هذا لي. وهذا لمحمدٍ وهذا لحامدٍ وهذا لإبراهيمَ وهذا لعثمانَ وهذا ليوسفَ وهذا لطلحةَ.
المدرس: أهذا كتابك يا محمد؟
محمد: لا. هذا كتابُ حمزةَ.
المدرس: أين عليّ يا إخوان؟
حامد: ذَهَبَ إلى الرِّياضِ.
المدرس: وأين يعقوبُ؟
حامد: ذهبَ إلى مكّةَ.
المدرس: أين إسحاقُ؟
محمد: خرَجَ إلى المديرِ.
المدرس: متى خرَجَ؟
محمد: خرَجَ قَبْلَ خَمْسِ دقائقِ.

تَمَارِينُ

(1) تأمّل الأمثلة الآتية:

محمدٌ : من محمدٍ ، إلى محمدٍ ، لمحمدٍ ، كتابٌ محمدٍ . زينبٌ : من زينب ، إلى زينب ، لزينب ، كتابٌ زينب .

(2) اقرأ واكتب:

- (1) هذا الكتاب لمحمد وذلك لزينب .
- (2) ذهب خالد إلى أحمد .
- (3) ذهب أبي إلى مكة وذهب عمي إلى جدة .
- (4) أخت مَرْوان مريضة .
- (5) أين زوج خديجة؟ هو في لندن .
- (6) سيارة حامد جديدة وسيارة إبراهيم قديمة .
- (7) بيت خالد كبير وبيت أسامة صغير .
- (8) أين ذهب أبوك يا ليلي؟ ذهب إلى بغداد .
- (9) في إصطنبول مساجد كثيرة .
- (10) عندي خمسة مفاتيح .
- (11) الكعبة في مكة .
- (12) في هذا الشارع ثلاثة مساجد .
- (13) هذا الطبيب اسمه وليم وهو من لندن وذلك اسمه لُويس وهو من باريس .
- (14) سيارتي لونها أخضر .
- (15) عندي قلم أحمر .
- (16) " البيت الحرام في مكة . "
- (17) ذهب أحمد إلى محمد .
- (18) ذهب محمد إلى أحمد .
- (19) أنت من مكة؟ لا . أنا من الطائف .
- (20) أخت فاطمة طالبة .

(3) اقرأ الكلمات الآتية واكتبها مع ضبط أواخرها:

آمنة. من آمنة. لأحمد. أحمد. عثمان . من باكستان. باكستان . لخديجة. لندن . إلى بغداد .
إصطنبول. مكّة. في مكّة. جدّة.
مساجد. في مدارس. يعقوب . لإسحاق. مُعاوية. من مُعاوية . لعائشة. عائشة. محمد. خالد. من
عباس. نُعمان . حامد .

(4) اكتب الأعداد من ٣ إلى ١٠ واجعل كلاً من الكلمات الآتية معدوداً لها:

مسجد. فندق. مند يل. مفتاح. صد يق. زميل. كرسي. مدرسة. دقيقة.